



CANDLESPIHERE
enlight your brand

www.candlesphere.com



Fundusze Europejskie
Polska Wschodnia



**Rzeczpospolita
Polska**

Unia Europejska
Europejski Fundusz
Rozwoju Regionalnego



ENLIGHT YOUR BRAND



CANDLESHERE
enlight your brand

ENLIGHT YOUR BRAND

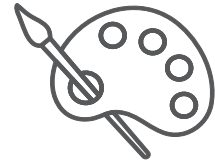

GLASFÄRBUNG





VIELFALT DER DÜFTE

FRESH, FRUITY, EDIBLE, FLORAL,



GEFÄRBT PARAFFIN



GROSSE DRUCKFLÄCHEN

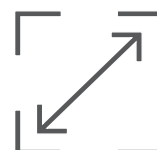





GLAMOUR

Verleihen Sie dem Moment einen Hauch von Schick. Die leicht üppige Form der Kerze gibt Gastgeber, die weniger bekannte Gäste in ihr Interieur einladen, mehr Sicherheit. Die Stabilität und Ergonomie der GLAMOUR-Kerzen ermöglicht es Ihnen, Ihr Interieur fast in letzter Minute zu dekorieren. Das Profil der Glaswand lädt dazu ein, interessante Grafiken zu Ihrem Unternehmen zu platzieren. Der elegante Duft und die Farbe der Kerze unterstützen Ihre Imagearbeit.

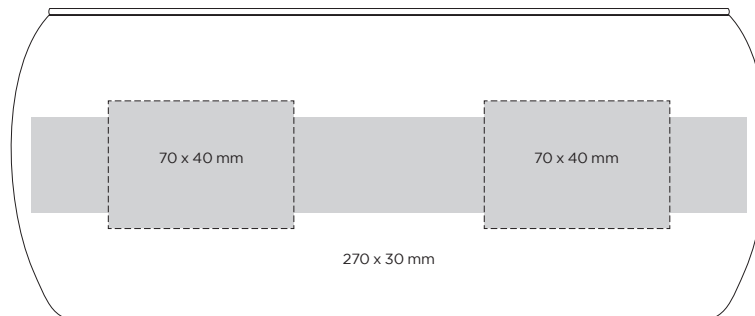

Gewicht – 530 g | Kapazität – 375 ml
Höhe – 95 mm | Durchmesser – 78 / 45 mm
Material - Glas, Paraffin, Sojawachs
Docht - 1 Stück
Brenndauer (Paraffin) – 34 h
Brenndauer (Sojawachs 🌿) – 41 h
Verpackung – 001



AURA



Erlauben Sie sich, sich in einer guten Aura zu entspannen. AURA bündelt Licht, wie es manchmal die Aufmerksamkeit auf sich selbst lenken sollte. Daher wird sie am besten in intimen Räumen eingesetzt: in Bädern, Badezimmern und Schlafzimmern. Dort erfüllt sie ihre Funktion und schafft eine gute Aura. Das Modell ist ideal als Werbeträger für SPA- oder Schönheitssalons.

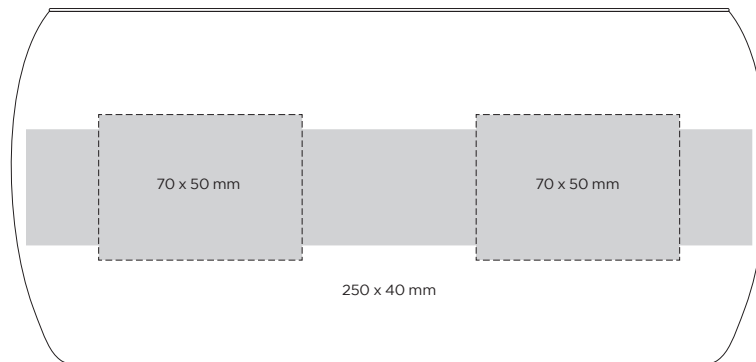

Gewicht – 570 g | Kapazität – 447 ml
Höhe – 140 mm | Durchmesser – 81 / 64 mm
Material - Glas, Paraffin, Sojawachs
Docht - 1 Stück
Brenndauer (Paraffin) – 42 h
Brenndauer (Sojawachs 🌿) – 47 h
Verpackung – 001





ASTRO

Das perfekte Stück für Ihren Raum. Diskret, die Größe der Kerze wird niemanden im Büro stören. Kombinieren Sie diese Form mit der richtigen Duftnote. Das Modell eignet sich gut für Anwaltskanzleien, Consulting- und Beratungsunternehmen. Die strenge Inneneinrichtung wird durch den Schein und den Duft erwärmt. Neben der Wahl des Duftes und der Farbe der Kerze ist es auch wichtig, den Zeitpunkt des Anzündens zu bestimmen.

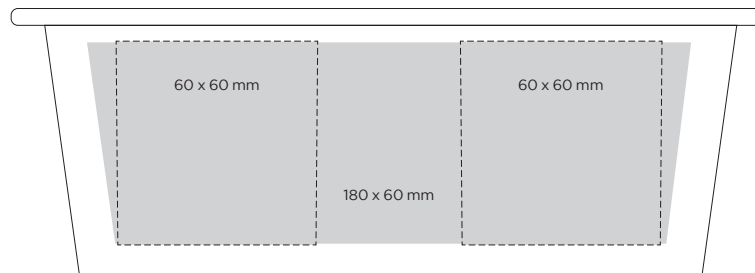

Gewicht – 350 g | Kapazität – 136 ml
Höhe – 80 mm | Durchmesser – 86 / 50 mm
Material - Glas, Paraffin, Sojawachs
Docht - 1 Stück
Brenndauer (Paraffin) – 26 h
Brenndauer (Sojawachs 🌿) – 17 h
Verpackung – 001





ULTRA

Mit unserer ULTRA Kerze kann jedes Unternehmen seine Sinne für neue Ideen und Erfahrungen öffnen. Dieser bescheidene Gegenstand kann Ideen inspirieren, die Ihr Unternehmen revolutionieren werden. Zu erhabenen Bestrebungen inspirieren. Zu etwas ULTRA.

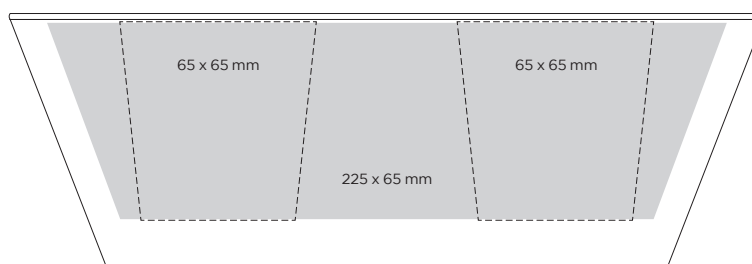

Gewicht – 380 g | Kapazität – 210 ml
Höhe – 85 mm | Durchmesser – 81 / 55 mm
Material - Glas, Paraffin, Sojawachs
Docht - 1 Stück
Brenndauer (Paraffin) – 24 h
Brenndauer (Sojawachs 🌱) – 27 h
Verpackung – 001





LUX 90ML

Es wird jeden Moment beleuchten. Die Züge eines menschlichen Gesichts sind mit 20 Lux Licht erkennbar. Bei wichtigen und persönlichen Begegnungen wird diese Lichtmenge in Verbindung mit einem angenehmen Duft die Atmosphäre der Aufrichtigkeit und Offenheit der Gesprächspartner erhalten. Ein Blick genügt, vorausgesetzt, LUX ist in der Nähe. Ein Modell mit einer relativ kleinen Druckfläche erfordert eine sorgfältige grafische Gestaltung, die wir ebenfalls anbieten.

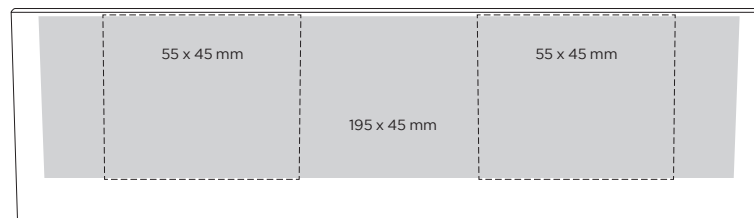

Gewicht – 310 g | Kapazität – 90 ml
Höhe – 60 mm | Durchmesser – 66 / 60 mm
Material - Glas, Paraffin, Sojawachs
Docht - 1 Stück
Brenndauer (Paraffin) – 15 h
Brenndauer (Sojawachs 🌱) – 11 h
Verpackung – 001





LUX 260ML

Ein wesentlicher Bestandteil der guten Laune. Das Modell LUX mit seinem schlichten, klassischen Design ermöglicht es, den gewünschten Duft schnell zu verbreiten. Schon nach einer Minute spüren Sie die Anwesenheit einer brennenden Duftkerze. Die Form der Kerze wurde so gestaltet, dass der Duft zur diskreten Identität des Unternehmens in seinen repräsentativen Räumen beiträgt. Unternehmen haben Düfte. Wählen Sie den am besten geeigneten.

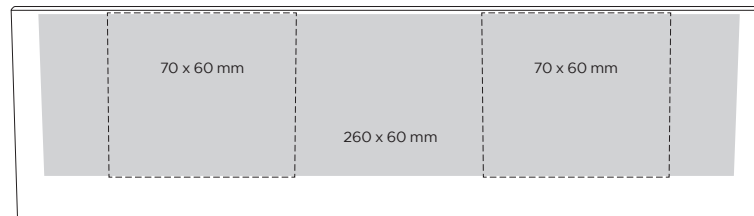

Gewicht – 650 g | Kapazität – 260 ml
Höhe – 80 mm | Durchmesser – 90 / 84 mm
Material - Glas, Paraffin, Sojawachs
Docht - 1 Stück
Brenndauer (Paraffin) – 27 h
Brenndauer (Sojawachs 🌿) – 28 h
Verpackung – 001





RAY

Selbst die Flamme einer Kerze kann zu einem Strahl der Hoffnung, der Freundschaft, der Entspannung werden. Die Lichtstrahlen dieses Kerzenmodells breiten sich weit aus und erhellen den Innenraum gleichmäßig. RAY passt perfekt zu traditionellen Geschirrformen, die auf ovalen Tischen stehen. Wenn Ihr Logo von satten Farben dominiert wird, ist dieses Modell genau das Richtige für Sie.

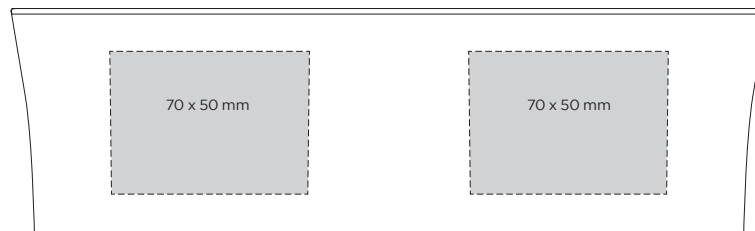

Gewicht – 430 g | Kapazität – 220 ml
Höhe – 80 mm | Durchmesser – 86 / 65 mm
Material - Glas, Paraffin, Sojawachs
Docht - 1 Stück
Brenndauer (Paraffin) – 24 h
Brenndauer (Sojawachs 🌱) – 19 h
Verpackung – 001





LUMENA

Es wird den Weg zu so manchem Traum erleichtern. Wir empfehlen dieses Modell für Umgebungen, die die Rolle der kollegialen Unterstützung, der Empathie, die auf alle Menschen im Team gerichtet ist, schätzen. Das Modell LUMENA eignet sich hervorragend als Geschenk für Geschäftspartner. Das interessant gestaltete Dekorationsmuster unterstreicht den Wert der Beziehungen, die uns wichtig sind. Das Modell LUMENA kann als ein Element der

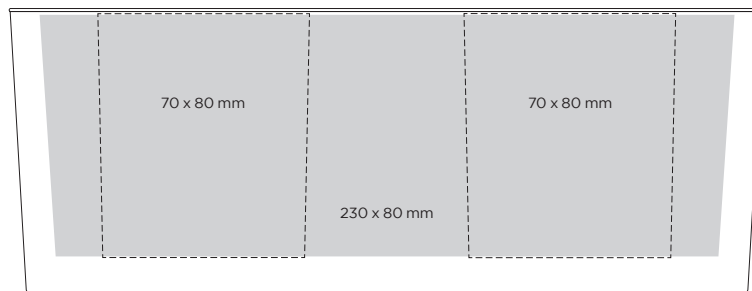

Gewicht – 370 g | Kapazität – 317 ml
Höhe – 95 mm | Durchmesser – 80 / 64 mm
Material - Glas, Paraffin, Sojawachs
Docht - 1 Stück
Brenndauer (Paraffin) – 31 h
Brenndauer (Sojawachs 🌱) – 30 h
Verpackung– 001





CUBE

Lassen Sie sich von diesen vier kleinen Wänden voller aromatischer Eindrücke einschließen. Schaffen Sie sich Ihren ganz privaten Raum, in dem Ihre Gedanken von der Hektik des Alltags ruhen können. Entdecken Sie die Geheimnisse der vier Wände unseres Modells CUBE.

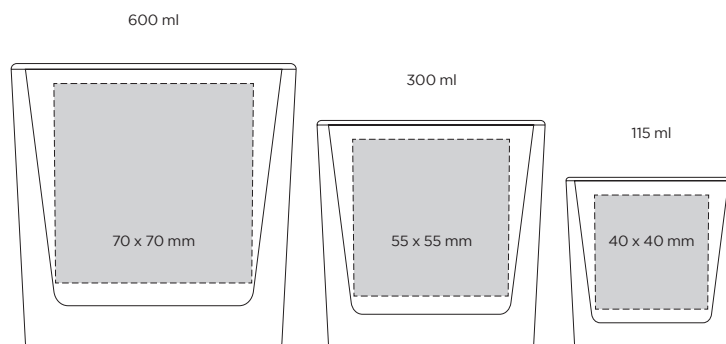

Gewicht – 260 / 600 / 1000 g

Kapazität – 115 / 300 / 600 ml

Höhe – 60 / 80 / 98 mm

Durchmesser – 61 / 80 / 100 mm

Material - Glas, Paraffin, Sojawachs

Docht - 1 Stück / 2 Stück (600ml)

Brenndauer (Paraffin) – 19 / 26 / 40 h

Brenndauer (Sojawachs 🌱) – 16 / 30 / 33 h

Verpackung – 001





ELIPSE

Man sagt, dass sich das Glück auf einem Rad dreht. Wir bieten Ihnen eine Möglichkeit, dass Ihre wertvollsten Ideen und schönsten Erinnerungen immer wieder zu Ihnen zurückkehren, wenn Sie sie brauchen: ELIPSE - ein weiteres Modell, das wir Ihnen vorstellen.

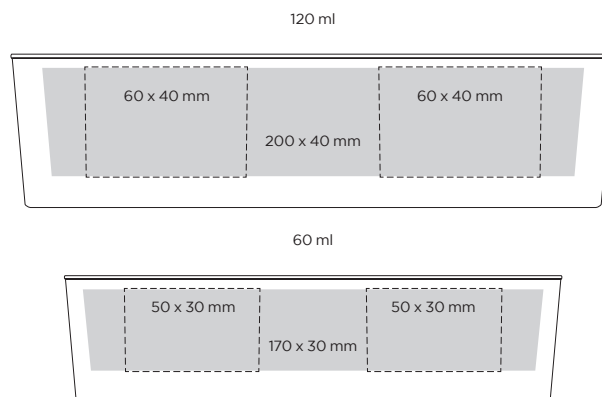

Gewicht – 130 g / 180 g | Kapazität – 60 / 120 ml

Höhe – 45 / 55 mm

Durchmesser – 60 / 44mm (60 ml) / 71 / 56 mm (120 ml)

Material - Glas, Paraffin, Sojawachs

Docht - 1 Stück

Brenndauer (Paraffin) – 10 / 20 h

Brenndauer (Sojawachs 🌱) – 6 / 14 h

Verpackung – 001





FEELING

Versuchen Sie, Ihre Gefühle in ein anderes Licht zu rücken. Das tägliche Leben, sowohl privat als auch beruflich, bringt viele Emotionen mit sich. Manchmal sind es zu viele und wir haben das Gefühl, dass wir ein anderes, neues Licht brauchen. Greifen wir dann zu einem Duftkerzenmodell, das zusammen mit schönen Wünschen angeboten werden kann. Das Licht und der Duft, die mit dem Modell FEELING verbunden sind, sind immer eine Quelle der Entspannung, eine Veränderung der Einstellung zu den täglichen Pflichten. Alles wird klarer.

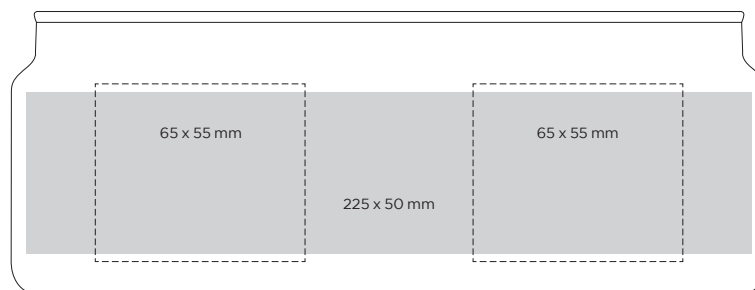

Gewicht – 410 g | Kapazität – 290 ml
Höhe – 130 mm | Durchmesser – 80 / 75 mm
Material - Glas, Paraffin, Sojawachs
Docht - 1 Stück
Brenndauer (Paraffin) – 50 h
Brenndauer (Sojawachs 🌿) – 41 h
Verpackung – 001





ROMANTIC

In vielen Unternehmen wird davon ausgegangen, dass am Arbeitsplatz nicht viel Platz für ein Gefühlsleben ist. Tatsächlich nimmt unsere ROMANTISCHE Kerze nicht viel Platz ein. Sie schafft jedoch Platz in unseren Köpfen für unsere Liebsten oder für diejenigen, die uns besonders am Herzen liegen.

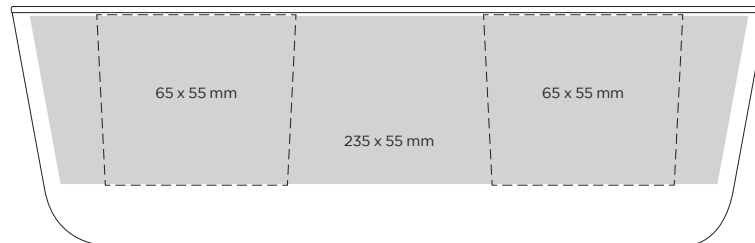

Gewicht – 390 g | Kapazität – 230 ml
Höhe – 78 mm | Durchmesser – 79 / 65 mm
Material - Glas, Paraffin, Sojawachs
Docht - 1 Stück
Brenndauer (Paraffin) – 28 h
Brenndauer (Sojawachs 🌱) – 29 h
Verpackung – 001





AMBIENCE

Eine der Grundlagen für ein erfolgreiches Unternehmen ist eine optimale Atmosphäre zwischen den Mitarbeitern sowie innerhalb des Unternehmens. Ein vorgegebenes Ziel wird nicht so sehr schneller erreicht, sondern in einer freundlichen Atmosphäre zwischen den Mitarbeitern. Die AMBIENCE Kerze ist das ideale Hilfsmittel für eine solche Atmosphäre.

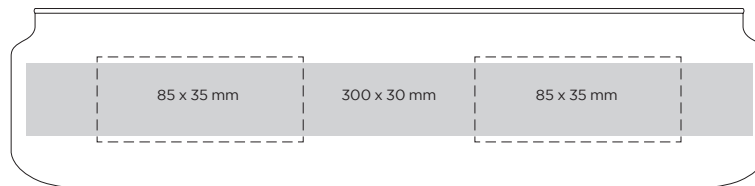

Gewicht – 480 g | Kapazität – 420 ml
Höhe – 75 mm | Durchmesser – 80 / 100 mm
Material - Glas, Paraffin, Sojawachs
Docht - 1 Stück
Brenndauer (Paraffin) – 35 h
Brenndauer (Sojawachs 🌱) – 37 h
Verpackung – 001





SENSITIVE

Ausgehend von der Annahme, dass jedes Unternehmen zumindest einen Hauch von Zartheit braucht, bieten wir Ihnen unsere SENSITIVE Kerze an. Ihr filigraner und zarter Duft bringt die nötige Zartheit in die Innenräume Ihres Unternehmens.

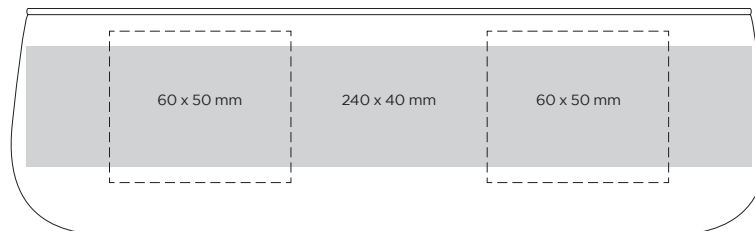

Gewicht – 320 g | Kapazität – 260 ml
Höhe – 75 mm | Durchmesser – 69 / 79 mm
Material - Glas, Paraffin, Sojawachs
Docht - 1 Stück
Brenndauer (Paraffin) – 37 h
Brenndauer (Sojawachs 🌱) – 36 h
Verpackung – 001





WIZARD

Eine wunderschöne Kerze in moderner Form verleiht jedem Raum, in dem sie ihren Platz findet, eine magische Note. Die moderne Form in Kombination mit der Personalisierung wird sowohl Sie als auch jeden, den Sie in Ihre magische Ecke einladen, verzaubern.

Dieses kleine Designelement für Ihr Büro, Ihre Wohnung oder Ihr Arbeitszimmer wird sicherlich nicht unbemerkt bleiben und eine schicke und elegante Note verleihen.

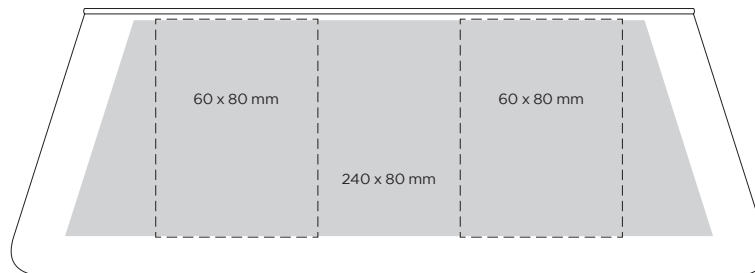

Gewicht – 454 g | Kapazität – 438 ml
Höhe – 100 mm | Durchmesser – 70 / 90 mm
Material - Glas, Paraffin, Sojawachs
Docht - 1 Stück
Brenndauer (Paraffin) – 41 h
Brenndauer (Sojawachs 🌱) – 40 h
Verpackung – 001





POEM

Beim Lesen von Gedichten fragen wir uns oft nach der Bedeutung der verwendeten Wörter oder Metaphern. Warum ist diese Tasse blau und warum schneit es draußen vor dem Fenster? In unserem Alltag fällt es uns schwer, solche Inspirationen zu finden. Die Hektik des Lebens beeinträchtigt unser Gefühl für Inspiration auf unterschiedliche Weise. Wir möchten Ihrer Suche nach Inspiration entgegenkommen. Gönnen Sie sich eine Quelle der Inspiration für Ihr Unternehmen.

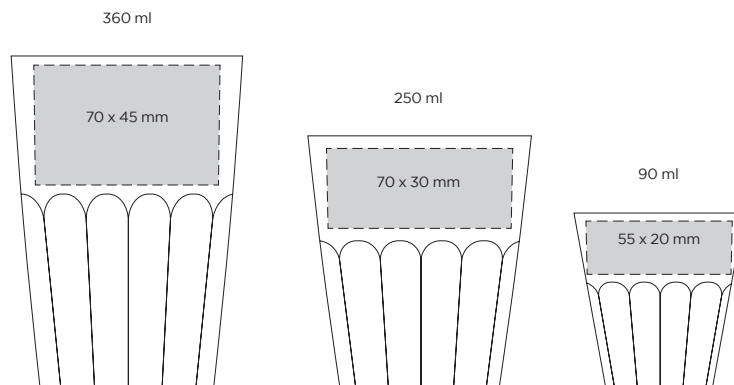

Gewicht – 168 / 440 / 677 g

Kapazität – 90 / 250 / 360 ml

Höhe – 66 / 95 / 126 mm

Durchmesser – 65 / 85 / 88 mm

Material - Glas, Paraffin, Sojawachs

Docht - 1 Stück

Brenndauer (Paraffin) – 14 / 32 / 48 h

Brenndauer (Sojawachs 🌱) – 15 / 34 / 53 h

Verpackung – 001



INDIVIDUELL VERPACKUNG





NATURAL COLLECTION

Aromatabelle

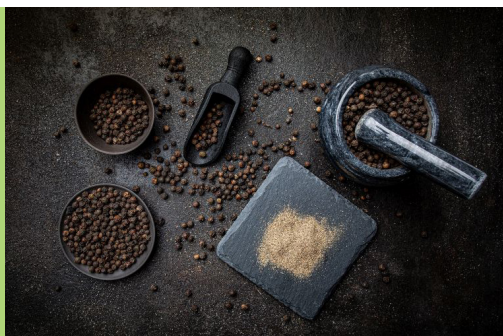

Black Pepper

Der Duft von schwarzem Pfeffer ist anregend und erfrischend. Er kann unsere Sinne anregen und ein Gefühl von Frische hervorrufen. In der Aromatherapie wird er oft als Mittel zur Stimulans und Konzentrationsmittel verwendet.



Tuscan Vineyard

Der Duft eines toskanischen Weinbergs ist schön und sinnlich. Er entführt uns in die sonnigen Hügel und malerischen Weinberge der Toskana. Es ist ein reichhaltiges, charaktervolles Aroma, das viele verschiedene Noten vereint.



Sandalwood

Der Duft von Sandelholz ist luxuriös, exotisch und entspannend. Er ist einer der am meisten geschätzten und beliebtesten Düfte in der Parfümindustrie.

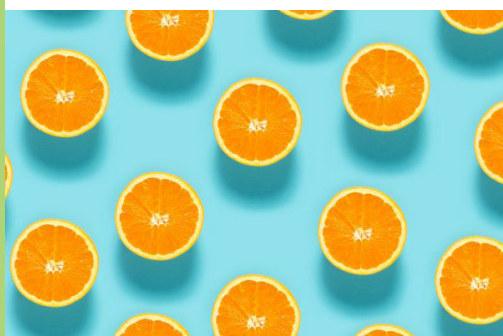

Orange

Der Duft der Orange ist eine Kombination aus Süße, Frische und natürlichem Charme der Zitrusfrüchte. Es ist wie eine freudige Begegnung mit einer Sommerfrucht, die dem Interieur Vitalität und positive Energie verleiht.



ETHERIC COLLECTION

Aromatabelle



Green Tea

Der Duft von grünem Tee ist frisch, zart und entspannend. Es ist ein Duft, der uns in einen Garten voller grüner Teeblätter versetzt und einer entspannenden Atmosphäre. Dieser Duft wird oft beschrieben als subtil und beruhigend beschrieben.



Cedar & Saffron

Der Duft Cedar & Saffron ist eine Kombination aus aromatischen Noten von Holz Zedernholz und Krokus. Es ist eine aromatische und reichhaltige Komposition, die ein einzigartiges sensorisches Erlebnis schafft.

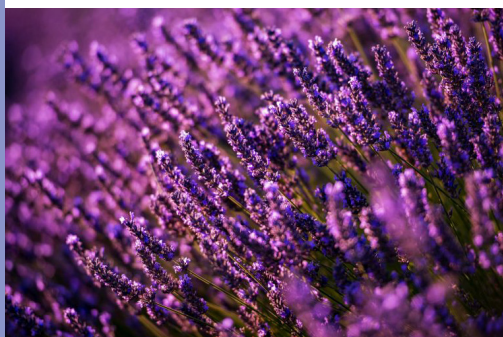

Lavender

Er verströmt einen süßen, blumigen Duft, der sowohl zart als auch intensiv ist, als auch intensiv ist. Sein Duft wird gemeinhin als frisch, sauber und elegant beschrieben. Es ist ein Duft, der mit Lavendelfeldern assoziiert wird, Sonnenschein und schöne Landschaften.

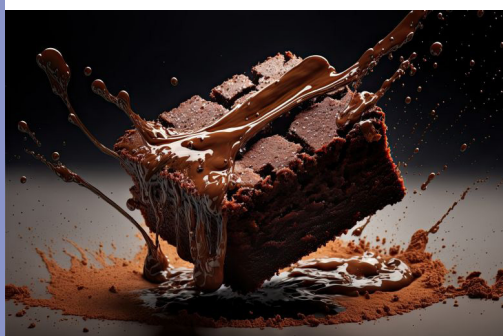

Brownie

Das Brownie-Aroma ist vor allem intensiv schokoladig. Es ist ein reichhaltiges, tiefes und süßes Aroma, das sofort den Appetit anregt. Man kann Noten von Zartbitterschokolade, Milkschokolade oder einer Kombination aus beidem, was ein komplexes und befriedigendes Bouquet ergibt.



TASTE COLLECTION

Aromatabelle



Fig & Lychee

Eine außergewöhnliche Komposition, die die Sinne weckt und uns in exotische Landschaften entführt. Die Kombination aus frischen, saftigen Feigenfrüchten und exotischen, süßen und sauren Litschi-Früchten schafft eine einzigartige Duftharmonie.



Milk & Honey

Eine zarte und cremige Komposition, die den Raum mit Wärme, Gelassenheit und Süße füllt. Es ist ein Duft, der uns in die idyllische Landschaft einer ländlichen Wiese versetzt, wo Milch und Honig Symbole für natürlichen Überfluss und Harmonie sind.



Apple & Cinnamon

Eine einzigartige Kombination aus saftigen Äpfeln und aromatischem Zimt, die den Raum mit Wärme, Frische und einer angenehm würzigen Note erfüllt. Es ist ein Duft, der Bilder von Herbsttagen, heimeliger Wärme und das Aroma von Bratäpfeln.

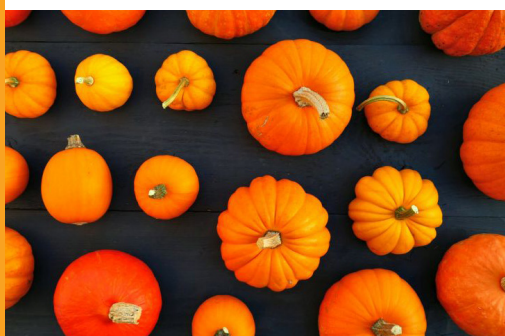

Pumpkin

Die Kürbisnoten verleihen diesem Duft eine zarte Süße und Weichheit. Sie erinnern an eine Herbstdekoration, bei der volle, reife Kürbisse auf der Veranda ausgebreitet sind und ihren charakteristischen Duft verströmen. Der Duft von Kürbis ist auch angenehm süß.

TABELLE DER PARAFFINFARBEN



WEISS



ROSA
Pantone 183
35-4151



SCHWARZ
Pantone 432
6000-01



SEPIA
Pantone 127
21-237



SCHOKOLADE
Pantone 7509
44-2067



BLAU-VIOLETT
Pantone 2635
60-1127



PURPEL
Pantone 511
6137-61



TIEFES BLAU
Pantone 2392
6103-51



GELB
Pantone 803
5216-10



FLASCHENGRÜN
Pantone 556
6146-74



GRAU
Pantone 400
03-4187



ROT
Pantone 193
30-6087



ORANGE
Pantone 1495
5871-27



AMETITE
Pantone 2587
6139-65



MEERESBLAU
Pantone 311
78-3287

PRODUKTIONSPROZESS

1. Wahl der Glasform
2. Optionen:
 - Paraffinwachs, Sojawachs
 - Farbe der Glasmalerei
 - Duft
3. Dekoration - Pauspapier oder Gravur
4. Zubehör
5. Versand





Black
Lily

Velvet
Truffle

CREATE
YOUR
MOOD

CREATE
YOUR
MOOD

ATE
UR
OD

CREATE
YOUR
MOOD

Bergamot

Rose
Jacaranda

ATE
&
D

CREATE
IR



CANDLESHERE



CANDLES

www.candlesphere.com

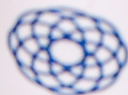

CANDLESHERE

Candlesphere Sights: Entdecken Sie die Welt der Düfte

Willkommen in der faszinierenden Welt der Düfte, in der jedes Gefäß ein unvergessliches aromatisches Abenteuer birgt. Das Candlesphere Musterbuch ist eine Sammlung von 25 Mini-Kerzen, die in ästhetischen und luftdichten Gläsern präsentiert werden und speziell für Liebhaber einzigartiger Dufterlebnisse geschaffen wurden.

Ihr Dufterlebnis

Jedes Gefäß des Candlesphere Pattern ist mit einem natürlichen oder farbigen Wachs gefüllt, das das einzigartige Aroma harmonisch ergänzt. Dies ist die perfekte Gelegenheit, die Vielfalt der Düfte in unserer Kollektion zu entdecken und zu erforschen. Ob eine zarte Blumennote, ein erfrischender Zitrusduft oder ein warmes Aroma, das Erinnerungen an Winterabende weckt - das Candlesphere Pattern Book gibt Ihnen die Möglichkeit, den Duft zu wählen, der am besten zu Ihrer Stimmung passt.

Öko-Pflege für unseren Planeten

Wir legen großen Wert darauf, die Umwelt zu schonen. Unser Candlesphere Pattern Book ist in einem umweltfreundlichen Karton verpackt, so dass Sie nicht nur die einzigartigen Düfte genießen können, sondern auch das Gefühl haben, dass Sie sich für einen nachhaltigen Lebensstil entschieden haben.





Fläschchen sind einzigartige Duftproben, die speziell für unsere geschätzten Kunden kreiert wurden. In diesen kleinen Behältern verbergen sich einzigartige Aromen, die es unseren Kunden ermöglichen, die Vielfalt unserer Produkte zu entdecken. Jedes Fläschchen ist sorgfältig dosiert, um ein umfassendes sensorisches Erlebnis zu gewährleisten. Unsere Fläschchen bieten die perfekte Gelegenheit, Lieblingsdüfte zu entdecken und auszuwählen, die perfekt zu den individuellen Vorlieben passen.







Ivory Ceramics ist ein bekannter Hersteller von Werbekeramik, der sich seit 25 Jahren auf dem Markt einen Namen gemacht hat. Das Unternehmen ist nicht nur auf Werbekeramik spezialisiert, sondern hat auch eine eigene Kollektion von Bechern und Tassen, die bei den Kunden sehr beliebt sind.

Das Unternehmen, das als Kleinbetrieb begann, hat im Laufe der Jahre seinen Maschinenpark ausgebaut, so dass es wachsen und neue Produkte auf den Markt bringen konnte. Eines dieser Produkte ist die Marke CANDLESPHERE, die im Jahr 2020 eingeführt wurde. CANDLESPHERE stellt Werbekerzen aus Paraffin und natürlichem Sojawachs her, die perfekt für alle sind, die Wert auf Ökologie und Natürlichkeit legen.

Das Besondere an den Kerzen von CANDLESPHERE ist, dass sie zu 100% personalisiert werden können. Das bedeutet, dass die Kunden Kerzen bestellen können, die perfekt zu ihrer Marke oder Veranstaltung passen. Dies ist der perfekte Weg, um ein unvergessliches Werbegeschenk zu kreieren.

Aber das ist noch nicht das Ende der Innovationen bei Ivory Ceramics. Zusätzlich zu den Keramik- und Werbekerzen hat das Unternehmen die Marke Chiaroscuro eingeführt. Unter dieser Marke werden Kerzen mit einzigartigen Düften handgefertigt. Chiaroscuro ist eine Kollektion von Fertigkerzen. Der Produktionsprozess findet in einer kleinen Manufaktur statt, die in einem malerischen ermländischen Dorf liegt.

Zusammenfassend lässt sich sagen, dass Ivory Ceramics eine Erfolgsgeschichte ist, die mit Werbekeramik begann und sich zur Produktion von einzigartigen Werbe- und Duftkerzen entwickelte. Da das Unternehmen stets den ökologischen und natürlichen Werten treu geblieben ist, hat es sich das Vertrauen von Kunden erworben, die Wert auf hohe Qualität und Umweltfreundlichkeit legen.



CANDLESPHERE
enlight your brand



chiaroscuro

SOY CANDLE



chiaroscuro
SOY CANDLE

chiaroscuro
SOY CANDLE

chiaroscuro
SOY CANDLE



ENTDECKEN SIE DIE WELT VON CHIAROSCURO

Wenn Sie eine Chiaroscuro-Kerze in Ihrer privaten Ecke anzünden, bringen Sie ein einzigartiges Produkt in Ihr Zuhause. Unsere Kerzen werden nach einer Zero-Waste-Politik hergestellt, die auf Wissen und Erfahrung basiert und umweltfreundliche Rohstoffe verwendet.

Das in unseren Produkten verwendete Sojawachs ist zu 100 % biologisch und wird auf natürliche Weise aus Sojabohnen gewonnen. Es ist biologisch abbaubar, belastet die Umwelt nicht, ist allergikerfreundlich, raucht nicht und gibt beim Verbrennen keine schädlichen Giftstoffe ab. Soja-Kerzen brennen doppelt so lange wie handelsübliche Paraffin-Kerzen.

Privat leben wir im Einklang mit der Natur, deshalb wollen wir, dass auch CHIAROSCURO diese Prinzipien befolgt. Unsere Produktion ist handgemacht und unsere Düfte basieren auf natürlichen Pflanzen- und Blumenkompositionen. Unsere Dochte sind aus reiner Baumwolle gefertigt.

Das in unseren Produkten verwendete Sojawachs ist zu 100 % biologisch und wird auf natürliche Weise aus Sojabohnen gewonnen. Es ist biologisch abbaubar, belastet die Umwelt nicht, ist allergikerfreundlich, raucht nicht und setzt bei der Verbrennung keine schädlichen Giftstoffe frei. Soja-Kerzen brennen doppelt so lange wie handelsübliche Paraffin-Kerzen.

Privat leben wir im Einklang mit der Natur, deshalb wollen wir, dass auch CHIAROSCURO diese Prinzipien befolgt. Unsere Produktion ist handgemacht und unsere Düfte basieren auf natürlichen Pflanzen- und Blumenkompositionen. Unsere Dochte sind aus reiner Baumwolle gefertigt.



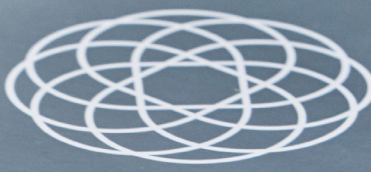

CANDLESPHERE.COM

