



CANDLESPIHERE
enlight your brand

www.candlesphere.com



**Fundusze
Europejskie**
Polska Wschodnia



**Rzeczpospolita
Polska**

Unia Europejska
Europejski Fundusz
Rozwoju Regionalnego



ENLIGHT YOUR BRAND



CANDLESHERE
enlight your brand

ENLIGHT YOUR BRAND

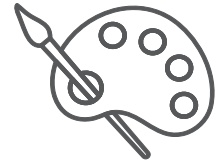

COLORATION DU VERRE





DIVERSITÉ DES PARFUMS

FRESH, FRUITY, EDIBLE, FLORAL,

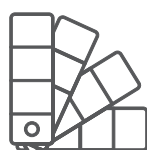

TEINTÉ PARAFFINE



GRANDE SURFACE D'IMPRESSION

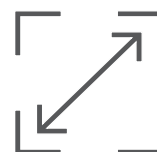



GLAMOUR

Donnez du glamour à un moment. La forme un peu caverneuse de cette bougie vous donne du courage, surtout lorsque vous invitez quelqu'un pour la première fois. La stabilité des bougies GLAMOUR vous permet de décorer rapidement votre pièce. La paroi en verre permet de placer des graphiques intéressants liés à votre entreprise. Son arôme et sa couleur soutiendront certainement vos activités de construction d'image.

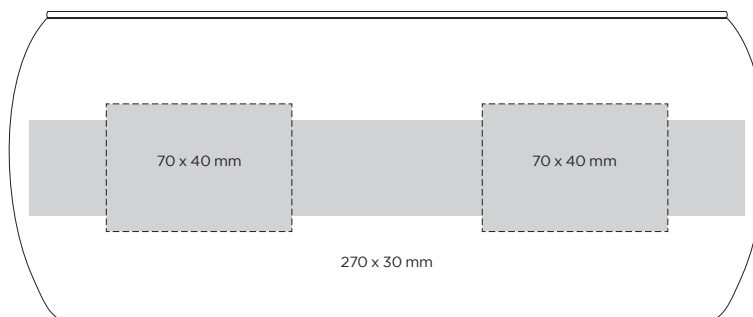

Poids – 530 g | Capacité – 375 ml
Hauteur – 95 mm | Diamètre – 78 / 45 mm
Matériaux - verre, paraffine, cire de soja
Mèche - 1 pièce
Durée de combustion (paraffine) – 34 h
Durée de combustion (cire de soja 🌱) – 41 h
Emballage – 001



AURA



Permettez-vous de vous reposer dans un bon climat. AURA concentre la lumière de la même manière que nous devrions nous concentrer sur nous-mêmes. C'est pourquoi son meilleur destin est celui des espaces intimes, tels que les salles de bains ou les chambres à coucher. Ce modèle fonctionne parfaitement comme support de promotion d'un SPA.

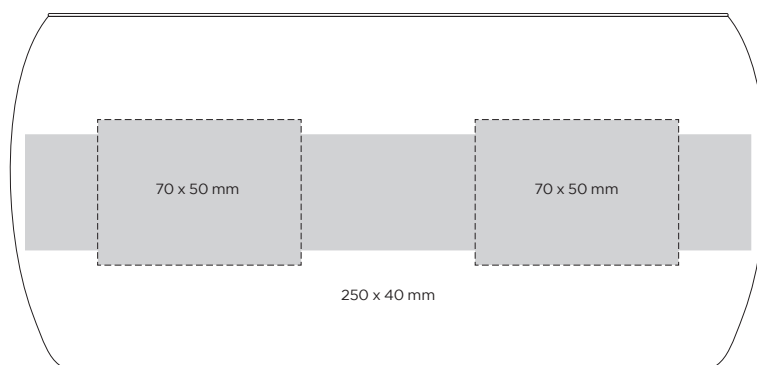

Poids – 570 g | Capacité – 447 ml
Hauteur – 140 mm | Diamètre – 81 / 64 mm
Matériaux - verre, paraffine, cire de soja
Mèche - 1 pièce
Durée de combustion (paraffine) – 42 h
Durée de combustion (cire de soja 🌱) – 47 h
Emballage – 001



ASTRO



L'élément idéal de votre espace personnel. La taille discrète de la bougie ne dérangera personne à l'intérieur du bureau. Ajustez l'arôme approprié. Ce modèle convient parfaitement aux bureaux et aux sociétés de conseil. La décoration intérieure économique sera éclairée par l'éclat et l'arôme. Outre l'arôme et la couleur de la bougie, le moment où nous l'allumons est également crucial.

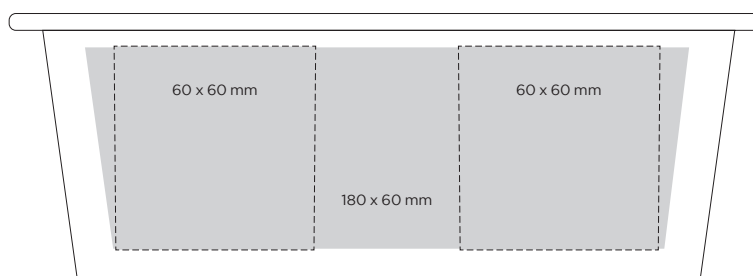

Poids – 350 g | Capacité – 136 ml
Hauteur – 80 mm | Diamètre – 86 / 50 mm
Matériaux - verre, paraffine, cire de soja
Mèche - 1 pièce
Durée de combustion (paraffine) – 26 h
Durée de combustion (cire de soja 🌱) – 17 h
Emballage – 001





ULTRA

Chaque entreprise peut ouvrir ses sens à de nouvelles idées et expériences, grâce à notre bougie ULTRA. Ce modeste élément peut inspirer de nouvelles idées, des projets sublimes. A quelque chose... d'ULTRA.

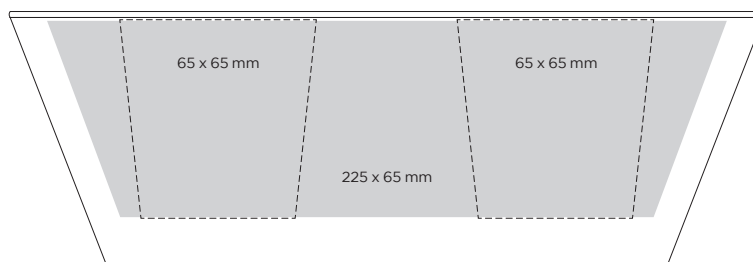

Poids – 380 g | Capacité – 210 ml
Hauteur – 85 mm | Diamètre – 81 / 55 mm
Matériaux - verre, paraffine, cire de soja
Mèche - 1 pièce
Durée de combustion (paraffine) – 24 h
Durée de combustion (cire de soja 🌱) – 27 h
Emballage – 001





LUX 90ML

Apporte de la lumière à chaque instant. Les traits d'un visage humain sont reconnaissables grâce à l'utilisation d'une lumière d'une intensité de 20 lx. Lors de réunions personnelles et importantes, cette quantité de lumière, associée à un arôme agréable, maintiendra l'atmosphère d'honnêteté et d'ouverture des personnes avec lesquelles nous discutons. Un coup d'œil suffit, mais seulement si LUX est présent. Cette conception nécessite une composition graphique précise, que nous fournissons également.

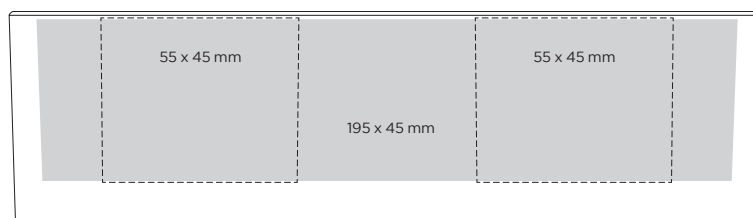

Poids – 310 g | Capacité – 90 ml
Hauteur – 60 mm | Diamètre – 66 / 60 mm
Matériaux - verre, paraffine, cire de soja
Mèche - 1 pièce
Durée de combustion (paraffine) – 15 h
Durée de combustion (cire de soja 🌱) – 11 h
Emballage – 001





LUX 260ML

L'aspect simple du design classique de LUX permet à l'arôme désirable de se répandre rapidement. Au bout d'une minute, vous sentirez la présence de l'arôme de la bougie s'éclairer. La forme de la bougie a été conçue pour créer des formes discrètes de l'identité de l'entreprise dans les intérieurs représentatifs. Les entreprises ont aussi des arômes. Choisissez celui qui vous convient le mieux.

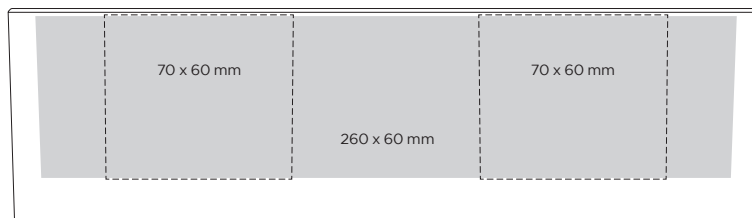

Poids – 650 g | Capacité – 260 ml
Hauteur – 80 mm | Diamètre – 90 / 84 mm
Matériaux - verre, paraffine, cire de soja
Mèche - 1 pièce
Durée de combustion (paraffine) – 27 h
Durée de combustion (cire de soja 🌱) – 28 h
Emballage – 001





RAY

Même la lumière d'une bougie peut devenir un rayon d'espoir, d'amitié, de détente... Les rayons lumineux de ce modèle de bougie se répandent largement, illuminant l'intérieur de manière équitable. RAY s'adapte parfaitement aux formes traditionnelles de la vaisselle placée sur une table ovale.

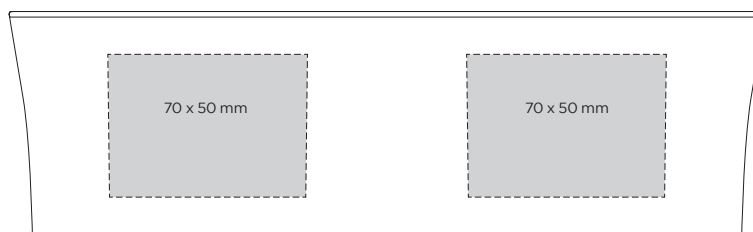

Poids – 430 g | Capacité – 220 ml
Hauteur – 80 mm | Diamètre – 86 / 65 mm
Matériaux - verre, paraffine, cire de soja
Mèche - 1 pièce
Durée de combustion (paraffine) – 24 h
Durée de combustion (cire de soja 🌱) – 19 h
Emballage – 001



LUMENA



Il facilite la réalisation de nombreux rêves. Nous recommandons ce motif pour les environnements de travail où le soutien des collègues est important, ainsi que l'empathie envers les membres de l'équipe de travail. Le motif LUMENA convient parfaitement comme cadeau dédié aux partenaires commerciaux.

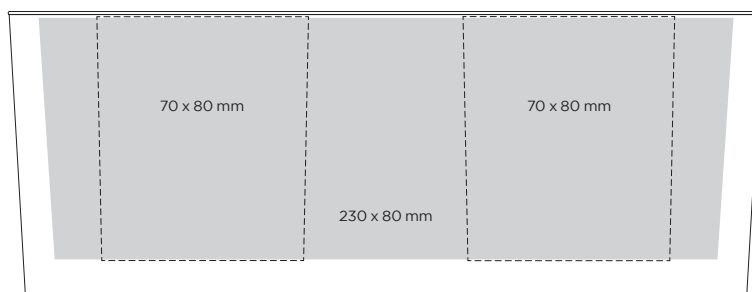

Poids – 370 g | Capacité – 317 ml
Hauteur – 95 mm | Diamètre – 80 / 64 mm
Matériaux - verre, paraffine, cire de soja
Mèche - 1 pièce
Durée de combustion (paraffine) – 31 h
Durée de combustion (cire de soja 🌱) – 30 h
Emballage 001





CUBE

Permettez-vous de passer un moment au milieu de ces impressions aromatiques. Créez votre espace privé où vos pensées s'apaiseront de l'agitation quotidienne. Découvrez les secrets de notre nouveau modèle CUBE.

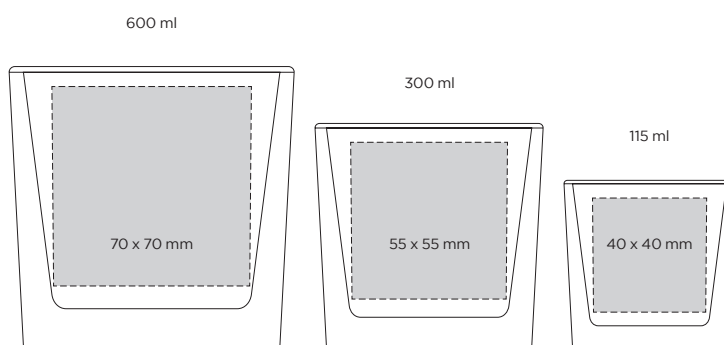

Poids – 260 / 600 / 1000 g

Capacité – 115 / 300 / 600 ml

Hauteur – 60 / 80 / 98 mm

Diamètre – 61 / 80 / 100 mm

Matériaux - verre, paraffine, cire de soja

Mèche - 1 pièce / 2 pièce (600 ml)

Durée de combustion (paraffine) – 19 / 26 / 40 h

Durée de combustion (cire de soja 🌱) – 16 / 30 / 33 h

Emballage – 001





ELIPSE

On dit que l'on récolte ce que l'on sème. Nous vous offrons un moyen pour que vos idées les plus précieuses et vos meilleures réminiscences reviennent toujours quand vous en avez besoin. ELIPSE - le prochain modèle que nous vous présentons.

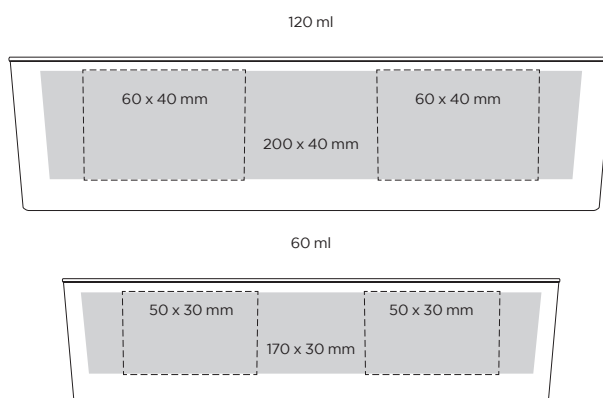

Poids – 130 g / 180 g | Capacité – 60 / 120 ml

Hauteur – 45 / 55 mm

Diamètre – 60 / 44mm (60 ml) / 71 / 56 mm (120 ml)

Matériaux - verre, paraffine, cire de soja

Mèche - 1 pièce

Durée de combustion (paraffine) – 10 / 20 h

Durée de combustion (cire de soja 🌱) – 6 / 14 h

Emballage – 001





FEELING

Mettez en lumière vos propres sentiments. La vie quotidienne, qu'elle soit personnelle ou professionnelle, génère de nombreuses émotions. Parfois, elles sont trop nombreuses et nous sentons que nous avons besoin d'une nouvelle source de lumière. Nous avons donc opté pour un modèle de bougie aromatique qui peut être offert avec de beaux souhaits. La lumière et l'arôme du modèle FEELING fonctionneront toujours parfaitement comme source de détente, de changement d'attitude face aux tâches quotidiennes. Tout devient clair.

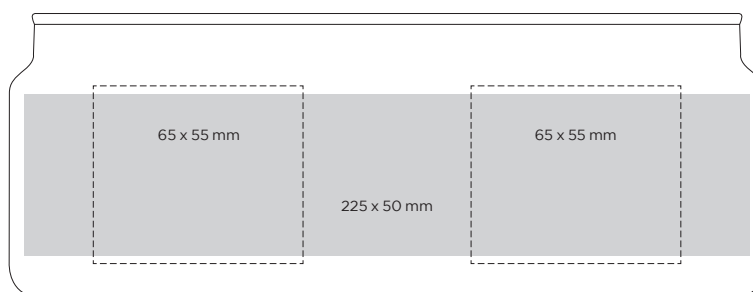

Poids – 410 g | Capacité – 290 ml
Hauteur – 130 mm | Diamètre – 80 / 75 mm
Matériaux - verre, paraffine, cire de soja
Mèche - 1 pièce
Durée de combustion (paraffine) – 50 h
Durée de combustion (cire de soja 🌱) – 41 h
Emballage – 001





ROMANTIC

Dans de nombreuses entreprises, on dit qu'il n'y a pas de place pour une vie émotionnelle au travail. Cependant, notre bougie ROMANTIC ne prend pas beaucoup de place. Elle fait une place à nos proches dans nos esprits et nos cœurs.

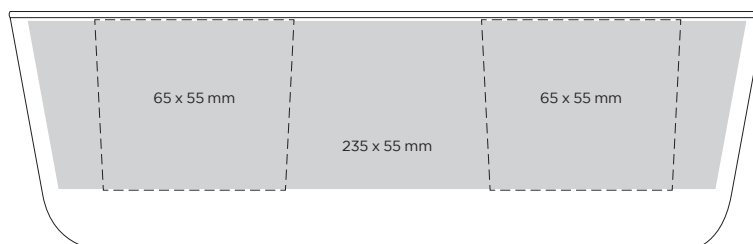

Poids – 390 g | Capacité – 230 ml
Hauteur – 78 mm | Diamètre – 79 / 65 mm
Matériaux - verre, paraffine, cire de soja
Mèche - 1 pièce
Durée de combustion (paraffine) – 28 h
Durée de combustion (cire de soja 🌱) – 29 h
Emballage – 001





AMBIENCE

L'une des bases d'une entreprise prospère est une bonne ambiance entre les collaborateurs au sein de l'entreprise. Un objectif donné peut être atteint non seulement plus rapidement, mais aussi dans un environnement convivial. Notre bougie AMBIENCE est le support idéal d'une telle atmosphère.

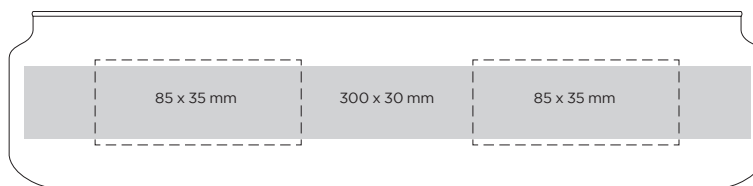

Poids – 480 g | Capacité – 420 ml
Hauteur – 75 mm | Diamètre – 80 / 100 mm
Matériaux - verre, paraffine, cire de soja
Mèche - 1 pièce
Durée de combustion (paraffine) – 35 h
Durée de combustion (cire de soja 🌱) – 37 h
Emballage – 001





SENSITIVE

Sachant que toute entreprise a besoin d'un minimum de sensibilité, nous vous proposons notre bougie SENSITIVE. Sa finesse et son arôme délicat apporteront la délicatesse nécessaire à votre entreprise.

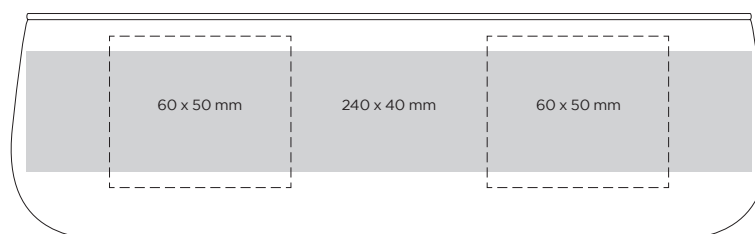

Poids – 320 g | Capacité – 260 ml
Hauteur – 75 mm | Diamètre – 69 / 79 mm
Matériaux - verre, paraffine, cire de soja
Mèche - 1 pièce
Durée de combustion (paraffine) – 37 h
Durée de combustion (cire de soja 🌱) – 36 h
Emballage – 001





WIZARD

Une belle bougie à la forme moderne ajoutera de la magie à n'importe quelle pièce. Une forme moderne combinée à une personnalisation vous charmera, vous et tous ceux que vous inviterez dans votre coin magique. Ce petit élément de design de votre bureau, appartement ou cabinet de travail ne passera certainement pas inaperçu, il y ajoutera du style et de l'élégance.

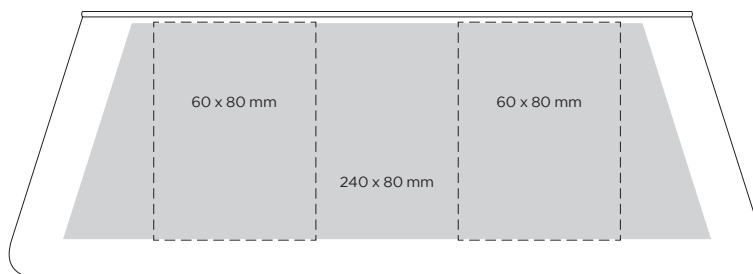

Poids – 454 g | Capacité – 438 ml
Hauteur – 100 mm | Diamètre – 70 / 90 mm
Matériaux - verre, paraffine, cire de soja
Mèche - 1 pièce
Durée de combustion (paraffine) – 41 h
Durée de combustion (cire de soja 🌱) – 40 h
Emballage – 001





POEM

En lisant de la poésie, nous nous demandons "Quel est le sens caché des mots utilisés? Pourquoi la tasse de ce poème est bleue et pourquoi il neige dehors?" Dans notre vie quotidienne, il est difficile de trouver une telle inspiration. La rapidité de la vie a un impact sur notre sentiment d'inspiration. Nous voulons vous aider dans votre recherche d'inspiration. Donnez à votre entreprise une source d'inspiration.

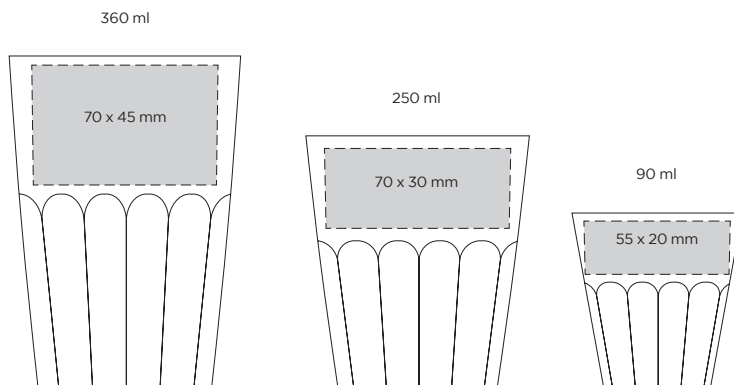

Poids – 168 / 440 / 677 g

Capacité – 90 / 250 / 360 ml

Hauteur – 66 / 95 / 126 mm

Diamètre – 65 / 85 / 88 mm

Matériaux - verre, paraffine, cire de soja

Mèche - 1 pièce

Durée de combustion (paraffine) – 14 / 32 / 48 h

Durée de combustion (cire de soja 🌱) – 15 / 34 / 53 h

Emballage – 001



INDIVIDUELLEMENT EMBALLAGE





NATURAL COLLECTION

Tableau des arômes

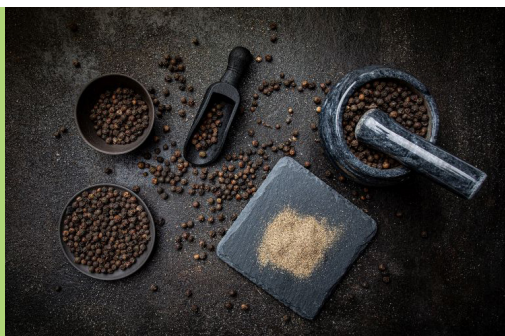

Black Pepper

L'odeur du poivre noir est stimulante et rafraîchissante. Il peut stimuler nos sens et provoquer une sensation de fraîcheur. En aromathérapie, il est souvent utilisé comme stimulant et agent de concentration.



Tuscan Vineyard

Le parfum d'un vignoble toscan est beau et sensuel. Il nous transporte dans les collines ensoleillées et les vignobles pittoresques de la Toscane. C'est un arôme riche et plein de caractère qui réunit de nombreuses notes différentes.



Sandalwood

Der Duft von Sandelholz ist luxuriös, exotisch und entspannend. Er ist einer der am meisten geschätzten und beliebtesten Düfte in der Parfümindustrie.

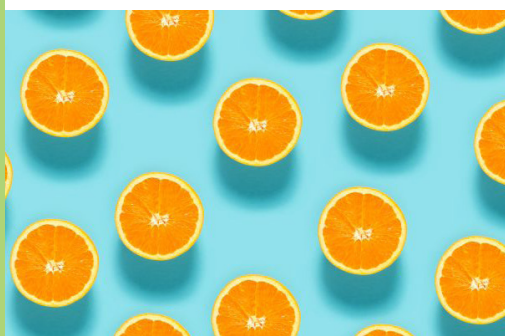

Orange

Le parfum de l'orange est une combinaison de douceur, de fraîcheur et du charme naturel des agrumes. C'est comme une rencontre joyeuse avec un fruit d'été qui confère à l'intérieur vitalité et énergie positive.



ETHERIC COLLECTION

Tableau des arômes



Green Tea

Le parfum du thé vert est frais, délicat et relaxant. C'est un parfum qui nous transporte dans un jardin rempli de feuilles de thé vert et une atmosphère relaxante. Ce parfum est souvent décrit comme décrit comme subtil et apaisant.



Cedar & Saffron

Le parfum Cedar & Saffron est une combinaison de notes aromatiques de bois de cèdre et de crocus. C'est une composition aromatique et riche qui crée une expérience sensorielle unique.

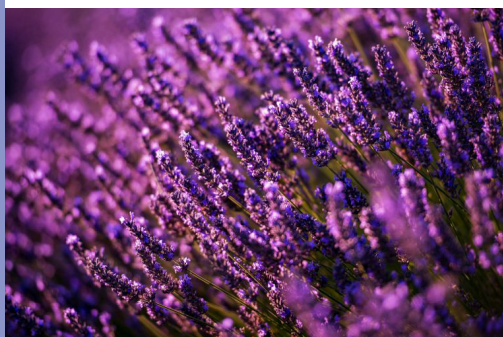

Lavender

Il dégage un parfum doux et floral, à la fois délicat et intense. Son parfum est généralement décrit comme frais, propre et élégant. C'est un parfum qui est associé aux champs de lavande, au soleil et aux beaux paysages.

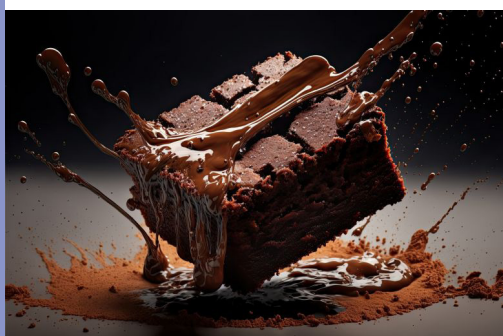

Brownie

L'arôme du brownie est avant tout intensément chocolaté. C'est un arôme riche, profond et sucré qui ouvre immédiatement l'appétit. On peut trouver des notes de chocolat noir, de chocolat au lait ou une combinaison des deux, ce qui donne un bouquet complexe et satisfaisant.



TASTE COLLECTION

Tableau des arômes



Fig & Lychee

Une composition exceptionnelle qui éveille les sens et nous transporte dans des paysages exotiques. L'association de fruits frais et juteux de la figue et de fruits exotiques, sucrés et acides du litchi crée une harmonie olfactive unique.



Milk & Honey

Une composition délicate et crémeuse qui remplit la pièce de chaleur, de sérénité et de douceur. C'est un parfum qui nous transporte dans le paysage idyllique d'une prairie rurale, où le lait et le miel sont des symboles d'abondance naturelle et d'harmonie.



Apple & Cinnamon

Une combinaison unique de pommes juteuses et de cannelle aromatique qui remplit la pièce de chaleur, de fraîcheur et d'une note agréablement épicée. C'est un parfum qui évoque des images de journées d'automne, de chaleur douillette et l'arôme des pommes au four.

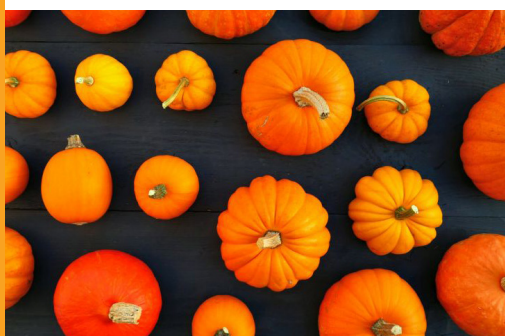

Pumpkin

Les notes de citrouille confèrent à ce parfum une douceur et une tendresse délicates. Elles évoquent une décoration automnale où des citrouilles pleines et mûres sont étalées sur la véranda et exhalent leur parfum caractéristique. Le parfum de la citrouille est également agréablement sucré.

TABELLE DER PARAFFINFARBEN



BLANC



ROSE

Pantone 183
35-4151



NOIR

Pantone 432
6000-01



SÉPIA

Pantone 127
21-237



CHOCOLAT

Pantone 7509
44-2067



BLEU VIOLET

Pantone 2635
60-1127



VIOLET

Pantone 511
6137-61



BLEU PROFOND

Pantone 2392
6103-51



JAUNE

Pantone 803
5216-10



**BOUTEILLE
VERTE**

Pantone 556
6146-74



GRIS

Pantone 400
03-4187



ROUGE

Pantone 193
30-6087



ORANGE

Pantone 1495
5871-27



AMÉTITE

Pantone 2587
6139-65



MER BLEUE

Pantone 311
78-3287

PROCESSUS DE PRODUCTION

1. choix de la forme du verre
2. options :
 - Cire de paraffine, cire de soja
 - Couleur du vitrail
 - parfum
3. décoration - papier calque ou gravure
4. accessoires
5. expédition





Black
Lily

Velvet
Truffle

CREATE
YOUR
MOOD

CREATE
YOUR
MOOD



CANDLESHERE



CANDLES

ATE
UR
OD

CREATE
YOUR
MOOD

www.candlesphere.com

Bergamot

Rose
Jacaranda

ATE
&
D

CANDLESHERE

CREATE
YOUR

Les visites de la chandelle : Découvrez le monde des parfums

Bienvenue dans le monde fascinant des senteurs, où chaque récipient renferme une aventure aromatique inoubliable. Le livre d'échantillons Candlesphere est une collection de 25 mini-bougies présentées dans des pots esthétiques et hermétiques, spécialement créés pour les amateurs d'expériences olfactives uniques.

Votre expérience olfactive

Chaque récipient du Candlesphere Pattern est rempli d'une cire naturelle ou colorée qui complète harmonieusement l'arôme unique. C'est l'occasion idéale de découvrir et d'explorer la diversité des parfums de notre collection. Qu'il s'agisse d'une note florale délicate, d'un parfum d'agrumes rafraîchissant ou d'un arôme chaud qui évoque les souvenirs des soirées d'hiver, le Candlesphere Pattern Book vous donne la possibilité de choisir le parfum qui correspond le mieux à votre humeur.

Des soins écologiques pour notre planète

Nous attachons une grande importance au respect de l'environnement. Notre Candlesphere Pattern Book est emballé dans un carton écologique, ce qui vous permet non seulement de profiter de ses senteurs uniques, mais aussi d'avoir le sentiment d'avoir opté pour un mode de vie durable.





Les flacons sont des échantillons de parfum uniques, créés spécialement pour nos précieux clients. Ces petits récipients cachent des arômes uniques qui permettent à nos clients de découvrir la diversité de nos produits. Chaque flacon est soigneusement dosé afin de garantir une expérience sensorielle complète. Nos flacons sont l'occasion idéale de découvrir et de choisir des parfums préférés qui correspondent parfaitement aux préférences de chacun.







Ivory Ceramics est un fabricant de céramiques publicitaires bien connu, qui s'est fait un nom sur le marché depuis 25 ans. L'entreprise n'est pas seulement spécialisée dans la céramique publicitaire, mais possède également sa propre collection de gobelets et de tasses, très appréciés des clients.

L'entreprise, qui a commencé comme une petite entreprise, a développé son parc de machines au fil des ans, ce qui lui a permis de grandir et de lancer de nouveaux produits sur le marché. L'un de ces produits est la marque CANDLESPHERE, lancée en 2020. CANDLESPHERE fabrique des bougies publicitaires en paraffine et en cire de soja naturelle, parfaites pour tous ceux qui attachent de l'importance à l'écologie et au naturel.

La particularité des bougies de CANDLESPHERE est qu'elles peuvent être personnalisées à 100%. Cela signifie que les clients peuvent commander des bougies qui correspondent parfaitement à leur marque ou à leur événement. C'est le moyen idéal de créer un cadeau promotionnel inoubliable.

Mais ce n'est pas la fin des innovations chez Ivory Ceramics. En plus des bougies en céramique et des bougies publicitaires, l'entreprise a lancé la marque Chiaroscuro. Sous cette marque, des bougies aux parfums uniques sont fabriquées à la main. Chiaroscuro est une collection de bougies prêtes à l'emploi. Le processus de production a lieu dans une petite manufacture située dans un pittoresque village ermite.

En résumé, Ivory Ceramics est une histoire à succès qui a commencé avec des céramiques publicitaires et qui a évolué vers la production de bougies publicitaires et parfumées uniques. Comme l'entreprise est toujours restée fidèle aux valeurs écologiques et naturelles, elle a gagné la confiance de clients qui attachent de l'importance à la haute qualité et au respect de l'environnement.



CANDLESPHERE
enlight your brand



chiaroscuro

SOY CANDLE





chiaroscuro

SOY CANDLE

DÉCOUVREZ LE MONDE DE CHIAROSCURO

Lorsque vous allumez une bougie Chiaroscuro dans votre coin privé, vous apportez un produit unique dans votre maison. Nos bougies sont fabriquées selon une politique zéro déchet, basée sur la connaissance et l'expérience, et utilisent des matières premières respectueuses de l'environnement.

La cire de soja utilisée dans nos produits est 100 % biologique et est extraite naturellement des graines de soja. Elle est biodégradable, ne pollue pas l'environnement, est hypoallergénique, ne fume pas et n'émet pas de substances toxiques nocives lorsqu'elle brûle. Les bougies au soja brûlent deux fois plus longtemps que les bougies en paraffine disponibles dans le commerce.

En privé, nous vivons en harmonie avec la nature, c'est pourquoi nous voulons que CHIAROSCURO suive également ces principes. Notre production est artisanale et nos parfums sont basés sur des compositions naturelles de plantes et de fleurs. Nos mèches sont fabriquées en pur coton.

La cire de soja utilisée dans nos produits est 100 % biologique et est obtenue naturellement à partir de graines de soja. Elle est biodégradable, ne pollue pas l'environnement, est hypoallergénique, ne fume pas et ne libère pas de substances toxiques nocives lors de sa combustion. Les bougies au soja brûlent deux fois plus longtemps que les bougies en paraffine disponibles dans le commerce.

Dans notre vie privée, nous vivons en harmonie avec la nature, c'est pourquoi nous voulons que CHIAROSCURO suive également ces principes. Notre production est artisanale et nos parfums sont basés sur des compositions naturelles de plantes et de fleurs. Nos mèches sont fabriquées en pur coton.



