



CANDLESPIHERE
enlight your brand

www.candlesphere.com



Fundusze Europejskie
Polska Wschodnia



**Rzeczpospolita
Polska**

Unia Europejska
Europejski Fundusz
Rozwoju Regionalnego



ENLIGHT YOUR BRAND



CANDLESHERE
enlight your brand

ENLIGHT YOUR BRAND

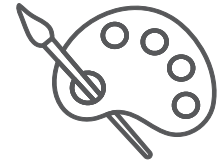

MALOWANIE
POD KOLOR





RÓŻNORODNOŚĆ

FRESH, FRUITY, EDIBLE, FLORAL,

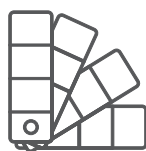

KOLOROWA PARAFINA



DUŻE POWIERZCHNIE

NADruk KALKĄ SZKLARSKĄ,

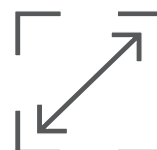





GLAMOUR

Podaruj chwili odrobinę szyku. Nieco przepastny kształt świecy dodaje pewności gospodarzom zapraszającym do swoich wnętrz mniej znanych gości. Stabilność i ergonomiczność świec GLAMOUR pozwala na szybkie i sprawne udekorowanie wnętrza niemal w ostatniej chwili. Profil szklanej ściany zachęca do ulokowania ciekawych grafik związanych z Waszą firmą. Elegancki zapach i kolor świecy będzie wspierał działania wizerunkowe.

Give a moment some glamour. A bit cavernous shape of this candle gives you courage, especially when inviting someone for the first time. The stability of GLAMOUR candles allows you to fastly decorate your room almost none too soon. The glass wall spurs for locate interesting graphics related to Your company. Its aroma and color will certainly support your image-building activities.

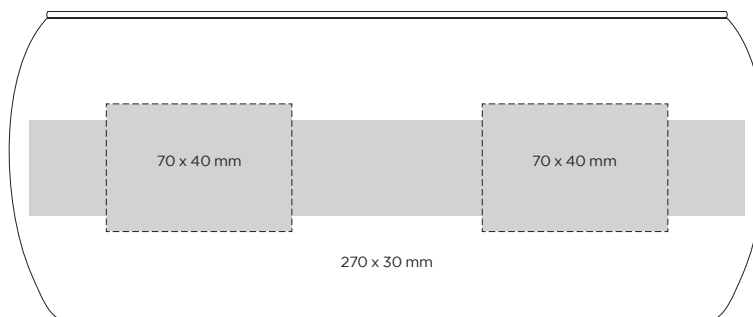

waga / **weight** – 530 g | pojemność / **capacity** – 375 ml

wysokość / **height** – 95 mm | średnica / **diameter** – 78 / 45 mm

materiał / **material** – szkło, parafina, воск / **glass, paraffin, wax**

knot / **wick** – 1 szt. / **1 pcs**

czas palenia (parafina) / **burning time (paraffin)** – 34 h

czas palenia (wosk sojowy 🌱) / **burning time (soy wax 🌱)** – 41 h

opakowanie / **box** – 001



AURA



Pozwól sobie na odpoczynek w dobrej aurze. AURA skupia światło tak, jak powinno się czasami skupić uwagę na sobie samym. Dlatego jego najlepszym przeznaczeniem są przestrzenie intymne: łazienki, pokoje kąpielowe, sypialnie. Tam właśnie spełnią swoją funkcję, tworząc dobrą aurę. Model doskonale sprawdza się jako nośnik promocji SPA lub gabinetów kosmetycznych.

Allow yourself to rest in a good climate. AURA focuses the light in the same way as we should focus on ourselves. That's why its best destiny are intimate spaces, such as bathrooms or bedrooms. This model works perfectly as a SPA promotion medium.

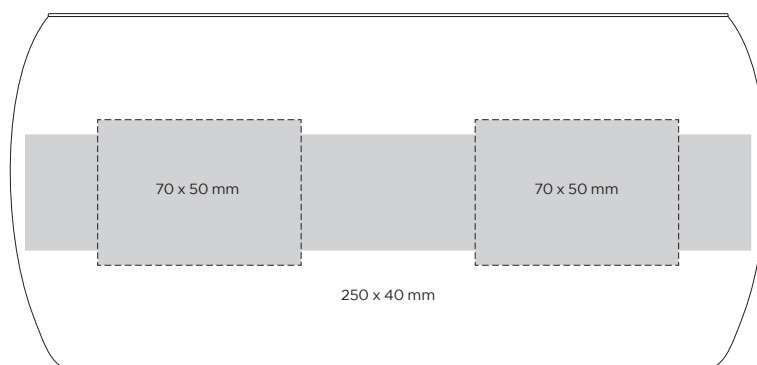

waga / **weight** – 570 g | pojemność / **capacity** – 447 ml

wysokość / **height** – 140 mm | średnica / **diameter** – 81 / 64 mm

materiał / **material** – szkło, parafina, воск / **glass, paraffin, wax**

knot / **wick** – 1 szt. / **1 pcs**

czas palenia (parafina) / **burning time (paraffin)** – 42 h

czas palenia (wosk sojowy 🌱) / **burning time (soy wax 🌱)** – 47 h

opakowanie / **box** – 001



ASTRO



Doskonały element Twojej przestrzeni. Dyskretny, rozmiar świecy nikomu nie będzie przeszkadzał w pomieszczeniach biura. Dopasuj do tego kształtu odpowiednią nutę zapachu. Model sprawdza się w kancelariach, firmach doradczych i konsultingowych. Oszczędna stylistyka wnętrza zostanie ocieplana blaskiem i zapachem. Oprócz wyboru zapachu i koloru świecy, ważny będzie wybór chwili, w której je zapalimy.

Ideal part of your personal space. Discreet size of the candle will not disturb anyone inside the office. Adjust the proper aroma. This design works perfectly in offices, and consulting companies. Economical interior design will be lightened up by shine and aroma. Besides the aroma and colour of the candle, the moment when we light it up is also crucial.

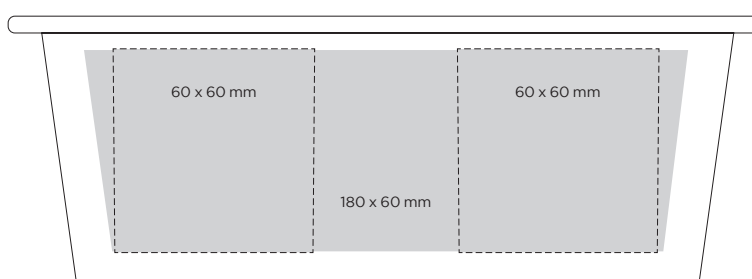

waga / **weight** – 350 g | pojemność / **capacity** – 136 ml

wysokość / **height** – 80 mm | średnica / **diameter** – 86 / 50 mm

materiał / **material** – szkło, parafina, воск / **glass, paraffin, wax**

knot / **wick** – 1 szt. / **1 pcs**

czas palenia (parafina) / **burning time (paraffin)** – 26 h

czas palenia (wosk sojowy 🌱) / **burning time (soy wax 🌱)** – 17 h

opakowanie / **box** – 001



ULTRA



Każda firma może otworzyć swoje zmysły na nowe idee i doświadczenia za pomocą naszej świeczki ULTRA. Ten skromny element może zainspirować do pomysłów, które zrewolucjonizują Twoją firmę. Zainspirować do wzniosłych przedsięwzięć. Do czegoś ULTRA.

Every company can open its senses to new ideas and experiences, thanks to our candle ULTRA. This modest element can inspire to a new ideas, inspire to sublime projects. To something... ULTRA.

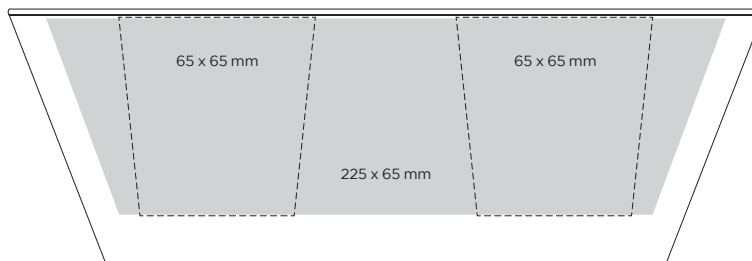

waga / **weight** – 380 g | pojemność / **capacity** – 210 ml

wysokość / **height** – 85 mm | średnica / **diameter** – 81 / 55 mm

materiał / **material** – szkło, parafina, воск / **glass, paraffin, wax**

knot / **wick** – 1 szt. / **1 pcs**

czas palenia (parafina) / **burning time (paraffin)** – 24 h

czas palenia (wosk sojowy 🌱) / **burning time (soy wax 🌱)** – 27 h

opakowanie / **box** – 001





LUX 90ML

Rozświetli każdy moment. Rysy twarzy ludzkiej rozpoznajemy przy świetle o natężeniu 20 lx. Podczas ważnych i osobistych spotkań, ta ilość światła połączona z miłym zapachem utrzyma klimat szczerości i otwartości partnerów rozmowy. Jedno spojrzenie wystarczy, ale pod warunkiem, że LUX będzie blisko. Model na stosunkowo niewielkiej powierzchni nadruku wymaga starannej kompozycji graficznej, którą również zapewniamy.

Will bring light to every moment. The features of a human face are recognizable with the use of the light of intensity by 20 lx. During personal and important meetings this amount of light together with a pleasant aroma will keep the atmosphere of honesty and openness of people that we're talking with. One glance is enough, but only if LUX will be around. This design requires precised graphical composition, which we also provide.

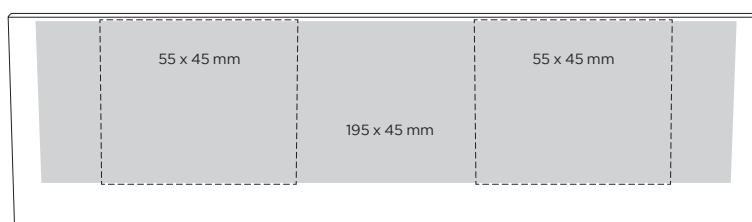

waga / **weight** – 310 g | pojemność / **capacity** – 90 ml

wysokość / **height** – 60 mm | średnica / **diameter** – 66 / 60 mm

materiał / **material** – szkło, parafina, воск / **glass, paraffin, wax**

knot / **wick** – 1 szt. / **1 pcs**

czas palenia (parafina) / **burning time (paraffin)** – 15 h

czas palenia (wosk sojowy 🌱) / **burning time (soy wax 🌱)** – 11 h

opakowanie / **box** – 001



LUX 260ML



Niezbędny element dobrego nastroju. Model LUX o prostym, klasycznym designie, pozwala na szybkie rozprowadzenie pożądanego zapachu. Już po minucie poczujecie Państwo obecność zapalanej świecy zapachowej. Kształt świecy został zaprojektowany tak, aby zapachem przyczyniać się do budowania dyskretnych form tożsamości firmy w jej reprezentacyjnych wnętrzach. Firmy mają zapachy. Wybierzcie najbardziej pasujący.

The simple look classic LUX design allows the desirable aroma to spread quickly. Just after a minute you will feel the presence of aroma candle being lightened up. The shape of the candle was designed to create discrete forms of the company's identity in their representative interiors. Companies have aromas too. Choose the best one for you.

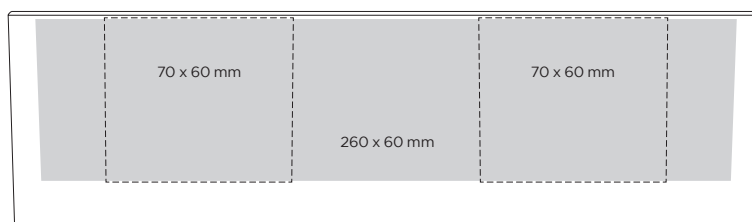

waga / **weight** – 650 g | pojemność / **capacity** – 260 ml

wysokość / **height** – 80 mm | średnica / **diameter** – 90 / 84 mm

materiał / **material** – szkło, parafina, воск / **glass, paraffin, wax**

knot / **wick** – 1 szt. / **1 pcs**

czas palenia (parafina) / **burning time (paraffin)** – 27 h

czas palenia (wosk sojowy 🌱) / **burning time (soy wax 🌱)** – 28 h

opakowanie / **box** – 001



RAY



Nawet płomień świecy może stać się promieniem nadziei, przyjaźni, relaksu. Promienie światła w tym modelu świecy rozchodzą się szeroko, rozświetlając wnętrza w równomierny sposób. RAY doskonale komponuje się z tradycyjnymi kształtami zastawy stołowej, rozstawionej na owalnych stołach. Jeśli w Waszym logo królują nasycone kolory – ten model jest dla Was.

Even a candlelight can become a beam of hope, friendship, relax... The light rays in this candle model spread widely, illuminating the interior in an equable way. RAY fits perfectly with the traditional shapes of tableware situated on an oval table.

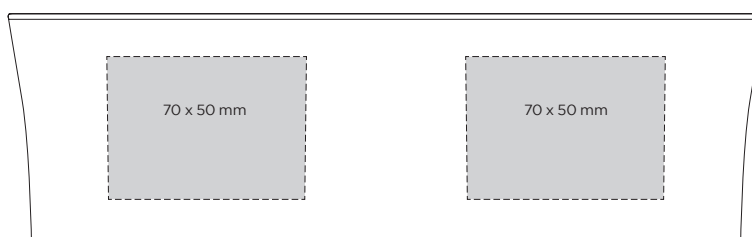

waga / **weight** – 430 g | pojemność / **capacity** – 220 ml

wysokość / **height** – 80 mm | średnica / **diameter** – 86 / 65 mm

materiał / **material** – szkło, parafina, воск / **glass, paraffin, wax**

knot / **wick** – 1 szt. / **1 pcs**

czas palenia (parafina) / **burning time (paraffin)** – 24 h

czas palenia (wosk sojowy 🌱) / **burning time (soy wax 🌱)** – 19 h

opakowanie / **box** – 001



LUMENA



Ułatwi drogę ku niejednemu marzeniu. Ten model polecamy środowiskom, które doceniają rolę koleżeńskiego wsparcia, empatii skierowanej do wszystkich ludzi w zespole. Model LUMENA doskonale nadaje się jako prezent dedykowany partnerom biznesu. Ciekawie wytworzony wzór zdobienia podkreśli wartość relacji, na których nam zależy. Model LUMENA można traktować jako element wystroju wnętrza w określonym stylu.

It makes many dreams easier to achieve. We recommend this design for working environments where colleague support is important, as well as empathy towards the members of the work team. The LUMENA design fits perfectly as a present dedicated for business partners.

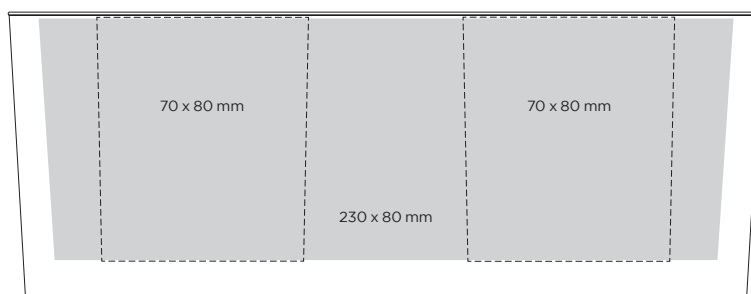

waga / **weight** – 370 g | pojemność / **capacity** – 317 ml

wysokość / **height** – 95 mm | średnica / **diameter** – 80 / 64 mm

materiał / **material** – szkło, parafina, воск / **glass, paraffin, wax**

knot / **wick** – 1 szt. / **1 pcs**

czas palenia (parafina) / **burning time (paraffin)** – 31 h

czas palenia (wosk sojowy 🌱) / **burning time (soy wax 🌱)** – 30 h

opakowanie / **box** – 001



CUBE

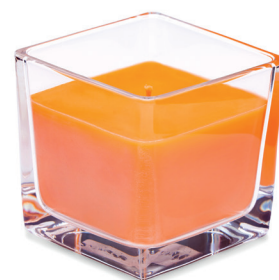

Pozwól się zamknąć w tych czterech małych ścianach aromatycznych wrażeń. Stwórz swoją własną najbardziej prywatną przestrzeń, gdzie Twoje myśli mogłyby odpocząć od codziennego zgiełku. Poznaj sekrety czterech ścian naszego modelu CUBE.

Allow yourself to spend a moment among these aromatic impressions. Create your private space where your thoughts would ease from everyday's turmoil. Explore the secrets of our new model CUBE.

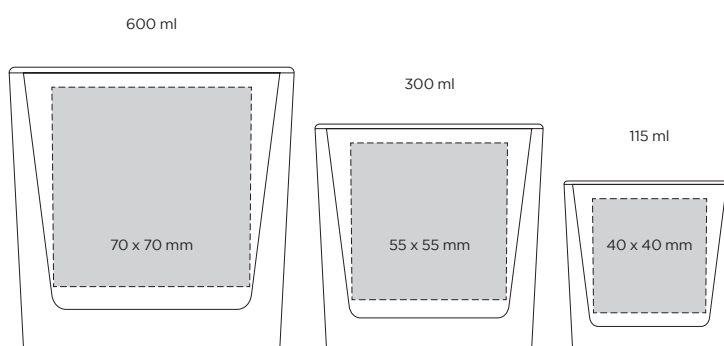

waga / **weight** – 260 / 600 / 1000 g

pojemność / **capacity** – 115 / 300 / 600 ml

wysokość / **height** – 60 / 80 / 98 mm

średnica / **diameter** – 61 / 80 / 100 mm

materiał / **material** – szkło, parafina, воск / **glass, paraffin, wax**

knot / **wick** – 1 szt. / 2 szt. (600 ml) / 1 pcs / 2 pcs (600 ml)

czas palenia (parafina) / **burning time (paraffin)** – 19 / 26 / 40 h

czas palenia (wosk sojowy 🌱) / **burning time (soy wax 🌱)** – 16 / 30 / 33 h

opakowanie / **box** – 001



ELIPSE



Mówi się, że fortuna kołem się toczy. Oferujemy Tobie sposób na to, by Twoje najcenniejsze pomysły i najczulsze wspomnienia zawsze do Ciebie wracały zawsze wtedy, gdy tego potrzebujesz: ELIPSE – kolejny model, który Tobie prezentujemy.

They say what goes around comes around. We offer you a way for your most precious ideas and best recollections to return always when you need them. ELIPSE – next model which we present you.

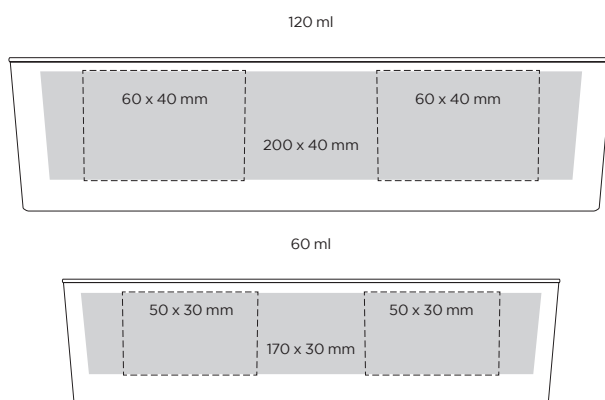

waga / **weight** – 130 g / 180 g | pojemność / **capacity** – 60 / 120 ml

wysokość / **height** – 45 / 55 mm

średnica / **diameter** – 60 / 44mm (60 ml) / 71 / 56 mm (120 ml)

materiał / **material** – szkło, parafina, воск / **glass, paraffin, wax**

knot / **wick** – 1 szt. / 1 pcs

czas palenia (parafina) / **burning time (paraffin)** – 10 / 20 h

czas palenia (wosk sojowy 🌱) / **burning time (soy wax 🌱)** – 6 / 14 h

opakowanie / **box** – 001



FEELING



Spróbuj rzucić na swoje uczucia trochę innego światła. Życie codzienne, zarówno osobiste jak i zawodowe przynosi wiele emocji. Czasami jest ich za dużo i czujemy, że potrzebujemy innego, nowego światła. Sięgnijmy wtedy po model świecy zapachowej, która może być ofiarowana razem z pięknymi życzeniami. Światło i zapach związane z modelem FEELING zawsze świetnie się sprawdzi jako źródło odprężenia, zmiany nastawienia do codziennych obowiązków. Wszystko staje się bardziej jasne.

Put some light on your own feelings. Everyday life, both personal and professional creates many emotions. Sometimes there are too many of them, and we feel that we need a new source of light. Let's reach for an aroma candle design which could be given with addition of beautiful wishes. Light and aroma of the FEELING design always will work perfectly as a source of relaxation, change of attitude concerning daily duties. It just makes everything clear.

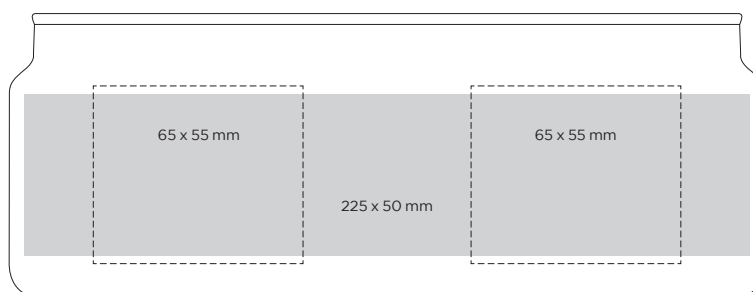

waga / **weight** – 410 g | pojemność / **capacity** – 290 ml

wysokość / **height** – 130 mm | średnica / **diameter** – 80 / 75 mm

materiał / **material** – szkło, parafina, воск / **glass, paraffin, wax**

knot / **wick** – 1 szt. / **1 pcs**

czas palenia (parafina) / **burning time (paraffin)** – 50 h

czas palenia (wosk sojowy 🌱) / **burning time (soy wax 🌱)** – 41 h

opakowanie / **box** – 001





ROMANTIC

W wielu firmach wychodzi się z założenia, że w pracy nie ma zbyt wielu miejsca na życie uczuciowe. Tak się dobrze składa, że nasza świeczka ROMANTIC wiele miejsca nie zajmuje. Powoduje jednak, że w naszych umysłach znajduje się miejsce dla naszych najbliższych, albo dla tych, których darzymy większą sympatią.

In many companies they're saying that in work there's no place for any emotional life. However, our candle ROMANTIC doesn't take much space. It makes a place for our closest ones in our minds and our hearts.

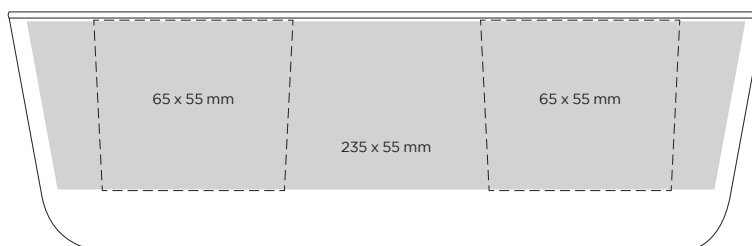

waga / **weight** – 390 g | pojemność / **capacity** – 230 ml

wysokość / **height** – 78 mm | średnica / **diameter** – 79 / 65 mm

materiał / **material** – szkło, parafina, воск / **glass, paraffin, wax**

knot / **wick** – 1 szt. / **1 pcs**

czas palenia (parafina) / **burning time (paraffin)** – 28 h

czas palenia (wosk sojowy 🌱) / **burning time (soy wax 🌱)** – 29 h

opakowanie / **box** – 001



AMBIENCE



Jedną z podstaw dobrze prosperującej firmy jest optymalna atmosfera między pracownikami jak i wewnątrz firmy. Dany cel osiągnąć jest nie tyle co szybciej, a w przyjaznej atmosferze między pracownikami. Świeczka AMBIENCE jest idealnym wspomoczeniem dla takiej atmosfery.

One of the basics of a well-prospering company is a good atmosphere among co-workers within the company's walls. A given goal can be achieved not only faster, but in a friendly environment. Our candle AMBIENCE is an ideal support for such an atmosphere.

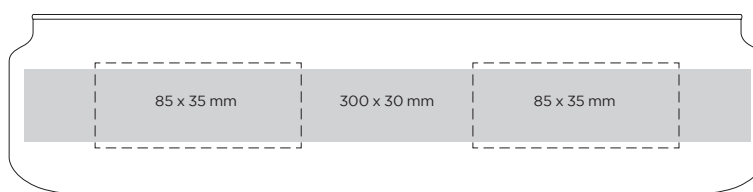

waga / **weight** – 480 g | pojemność / **capacity** – 420 ml

wysokość / **height** – 75 mm | średnica / **diameter** – 80 / 100 mm

materiał / **material** – szkło, parafina, воск / **glass, paraffin, wax**

knot / **wick** – 1 szt. / 1 pcs

czas palenia (parafina) / **burning time (paraffin)** – 35 h

czas palenia (wosk sojowy 🌱) / **burning time (soy wax 🌱)** – 37 h

opakowanie / **box** – 001



SENSITIVE



Wychodząc z założenia, że każdej firmie przyda się choć odrobina delikatności proponujemy Wam naszą świeczkę SENSITIVE. Jej filigranowość i delikat zapachu wniesie wymaganą delikatność do wnętrza Waszej firmy.

Having in mind that every company needs at least a slight doze of sensitivity, we're offering You our candle SENSITIVE. It's minuteness and delicate aroma will bring the required delicacy to Your company.

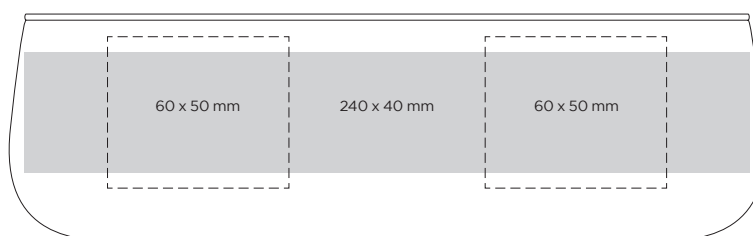

waga / **weight** – 320 g | pojemność / **capacity** – 260 ml

wysokość / **height** – 75 mm | średnica / **diameter** – 69 / 79 mm

materiał / **material** – szkło, parafina, воск / **glass, paraffin, wax**

knot / **wick** – 1 szt. / **1 pcs**

czas palenia (parafina) / **burning time (paraffin)** – 37 h

czas palenia (wosk sojowy 🌱) / **burning time (soy wax 🌱)** – 36 h

opakowanie / **box** – 001



WIZARD



Piękna świeca o nowoczesnym kształcie doda magii każdemu pomieszczeniu, które pozwoli jej u siebie zagościć. Nowoczesna forma w połączeniu z personalizacją oczaruje zarówno Ciebie, jak i każdego, kogo zaprosisz do swojego magicznego zakątka. Ten niewielki element wystroju Twojego biura, mieszkania, gabinetu z pewnością nie pozostanie niezauważony, doda mu szyku i elegancji.

Beautiful candle with a modern shape will add magic to any room. A modern form combined with personalization will charm both you and everyone you invite to your magical corner. This small design element of your office, apartment or study will certainly not go unnoticed, it will add style and elegance to it.

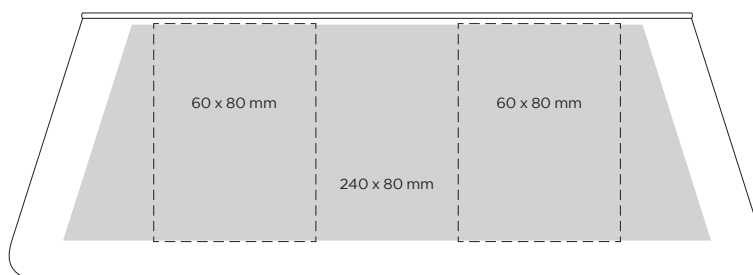

waga / **weight** – 454 g | pojemność / **capacity** – 438 ml

wysokość / **height** – 100 mm | średnica / **diameter** – 70 / 90 mm

materiał / **material** – szkło, parafina, воск / **glass, paraffin, wax**

knot / **wick** – 1 szt. / **1 pcs**

czas palenia (parafina) / **burning time (paraffin)** – 41 h

czas palenia (wosk sojowy 🌱) / **burning time (soy wax 🌱)** – 40 h

opakowanie / **box** – 001



POEM



Często czytając poezję zadajemy sobie pytanie o znaczenie użytych słów czy metafor. Dlaczego ta filiżanka jest niebieska, a za oknem akurat musi padać śnieg. W naszym codziennym życiu odnalezienie takiej inspiracji przychodzi z trudnością. Pęd życia w różny sposób rzutuje na nasze poczucie bycia zainspirowanym. Chcemy wyjść naprzeciw Twoim poszukiwaniom inspiracji. Sprezentuj sobie źródło inspiracji dla Twojej firmy.

While reading poetry we ask ourselves: “What’s the hidden meaning behind used words? Why this cup in this poem is blue, and why there’s snowing outside?” In our everyday life it comes with some difficulty to find such an inspiration. The speed of life has an impact on our feeling of being inspired. We want to help You with Your search for inspiration. Give Your company a source of inspiration.

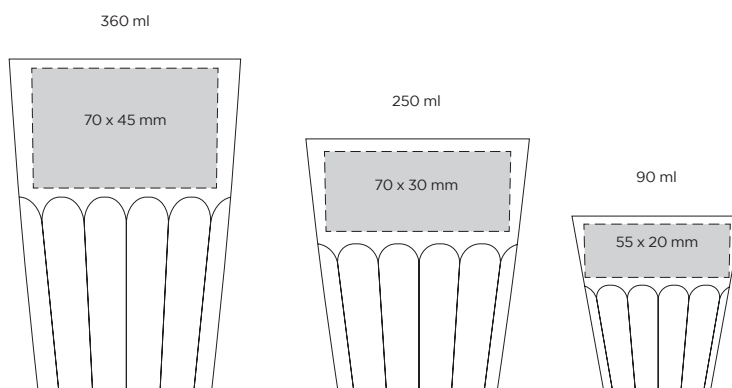

waga / **weight** – 168 / 440 / 677 g

pojemność / **capacity** – 90 / 250 / 360 ml

wysokość / **height** – 66 / 95 / 126 mm

średnica / **diameter** – 65 / 85 / 88 mm

materiał / **material** – szkło, parafina, воск / **glass, paraffin, wax**

knot / **wick** – 1 szt. / 1 pcs

czas palenia (parafina) / **burning time (paraffin)** – 14 / 32 / 48 h

czas palenia (wosk sojowy 🌱) / **burning time (soy wax 🌱)** – 15 / 34 / 53 h

opakowanie / **box** – 001



INDYWIDUALNE OPAKOWANIE INDIVIDUAL PACKING





NATURAL COLLECTION

Tabela aromatów

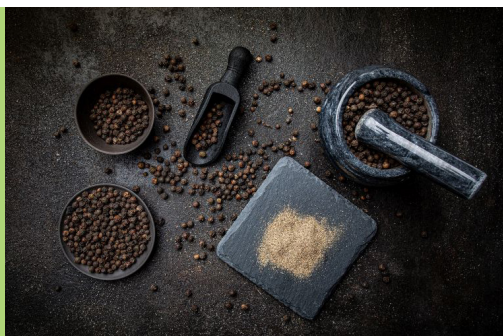

Black Pepper

Zapach czarnego pieprzu jest energetyzujący i orzeźwiający. Może pobudzać nasze zmysły i przywoływać odczucie świeżości. Jest często wykorzystywany w aromaterapii jako środek pobudzający i koncentrujący.

The scent of black pepper is energizing and refreshing. It can stimulate our senses and evoke a feeling of freshness. It is often used in aromatherapy as a stimulant and concentrating agent.



Tuscan Vineyard

Zapach tokańskiej winnicy jest piękny i zmysłowy. Przenosi nas do słonecznych wzgórz i malowniczych winnic regionu Toskanii. Jest to bogaty, pełen charakteru aromat, który łączy w sobie wiele różnych nut.

The scent of a Tuscan vineyard is beautiful and sensual. It takes us to the sunny hills and scenic vineyards of the Tuscany region. It is a rich aroma, full of character, which combines many different notes.



Sandalwood

Zapach sandałowca jest luksusowy, egzotyczny i relaksujący. Jest to jeden z najbardziej cenionych i popularnych zapachów w przemyśle perfumeryjnym.

The scent of sandalwood is luxurious, exotic and relaxing. It is one of the most prized and popular fragrances in the perfume industry.

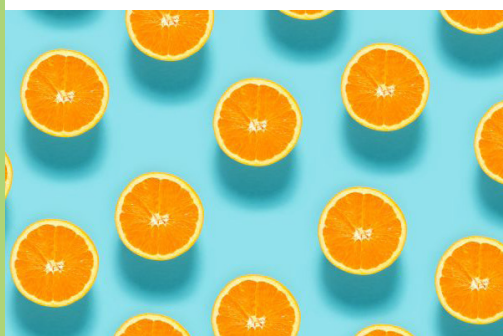

Orange

Zapach pomarańczy to połączenie słodyczy, świeżości i naturalnego uroku cytrusów. To jak radosne spotkanie z letnim owocem, które dodaje wnętrzu witalności i pozytywnej energii.

The scent of orange is a combination of sweetness, freshness and natural citrus charm. It is like a joyful encounter with a summer fruit, Which adds vitality and positive energy to the interior.



ETHERIC COLLECTION

Tabela aromatów



Green Tea

Zapach zielonej herbaty jest świeży, delikatny i odprężający. Jest to zapach, który przenosi nas do ogrodu pełnego zielonych liści herbaty i relaksującej atmosfery. Zapach ten jest często opisywany jako subtelny i kojący.

The scent of green tea is fresh, delicate and relaxing. It is a fragrance, Which takes us to a garden full of green tea leaves and a relaxing atmosphere. The scent is often described as subtle and soothing.



Cedar & Saffron

Zapach Cedar & Saffron to połączenie nut zapachowych drewna cedrowego i krokusa. Jest to aromatyczna i bogata kompozycja, która tworzy unikalne doświadczenie zmysłowe.

Cedar & Saffron is a combination of fragrance notes of Cedar wood and crocus. It is an aromatic and rich composition, Which creates a unique sensory experience.

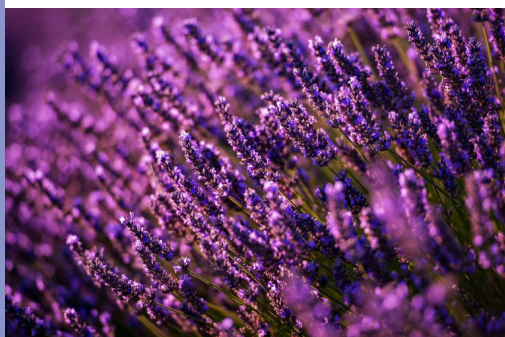

Lavender

Emanuje słodkim, kwiatowym zapachem, który jest zarówno delikatny, jak i intensywny. Jej zapach jest powszechnie opisywany jako świeży, czysty i elegancki. Jest to zapach, który kojarzy się z polami lawendy, słońcem i pięknymi wiejskimi krajobrazami.

It emanates a sweet, floral scent that is both delicate, as well as intense. Its fragrance is commonly described as fresh, clean and elegant. It is a fragrance that is associated with fields of lavender, sunshine and beautiful rural landscapes.

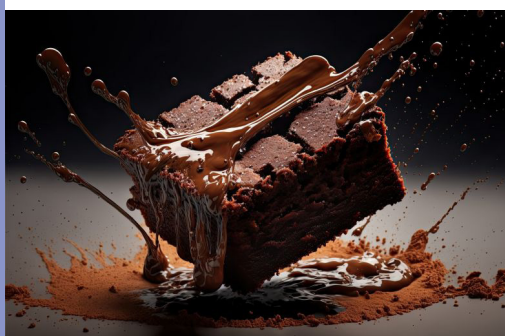

Brownie

Zapach brownie jest głównie intensywnie czekoladowy. To bogaty, głęboki i słodki aromat, który natychmiastowo wzbudza apetyt. Można wyczuć nuty gorzkiej czekolady, mlecznej czekolady lub kombinacji obu, tworząc złożony i satysfakcjonujący bukiet.

The scent of the brownie is mainly intensely chocolatey. It is a rich, deep and sweet aroma that immediately arouses appetite. You can sense notes of dark chocolate, milk chocolate or a combination of both, creating a complex and satisfying bouquet.



TASTE COLLECTION

Tabela aromatów



Fig & Lychee

Niezwykła kompozycja, która wzbudza zmysły i przenosi nas w egzotyczne krajobrazy. Kombinacja świeżych, soczystych owoców figi i egzotycznych, słodko-kwaśnych owoców liczi tworzy niepowtarzalną harmonię zapachową.

An extraordinary composition that arouses the senses and takes us to exotic landscapes. The combination of fresh, juicy fig fruits and exotic, sweet and sour lychee fruit creates a unique fragrance harmony.



Milk & Honey

Delikatna i kremowa kompozycja, która wypełnia przestrzeń ciepłem, ukojeniem i słodyczą. Jest to zapach, który przenosi nas do sielskiego krajobrazu wiejskiej łąki, gdzie mleko i miód są symbolem naturalnej obfitości i harmonii.

A delicate and creamy composition that fills the space with warmth, serenity and sweetness. It is a fragrance that transports us to the idyllic landscape of a country meadow, where milk and honey are symbols of natural abundance and harmony.



Apple & Cinnamon

Wyjątkowa kombinacja soczystych jabłek i aromatycznego cynamonu, która wypełnia przestrzeń ciepłem, świeżością i przyjemną nutą korzenną. Jest to zapach, który przywołuje obrazy jesiennych dni, domowego ciepła i aromatu pieczonych jabłek.

A unique combination of juicy apples and aromatic cinnamon, which fills the space with warmth, freshness and a pleasant spicy note. It is a fragrance that evokes images of autumn days, homely warmth and the aroma of baked apples.

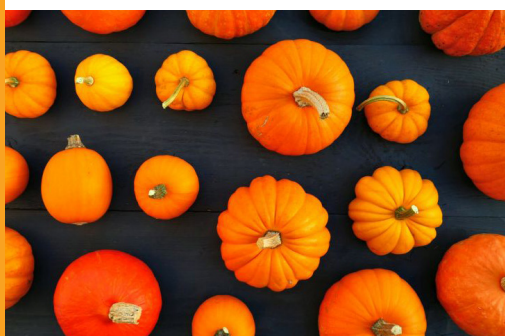

Pumpkin

Nuty dyni wprowadzają do tego zapachu delikatną słodycz i miękkość. Przywodzą na myśl obraz jesiennej dekoracji, w której pełne, dojrzałe dynie są rozłożone na werandzie, emanując swoim charakterystycznym zapachem. Zapach dyni jest jednocześnie przyjemnie słodki.

Pumpkin notes bring a delicate sweetness and softness to this fragrance. They bring to mind the image of an autumn decoration, where full, ripe pumpkins are spread out on the veranda, emanating their distinctive fragrance. The scent of pumpkin is at the same time pleasantly sweet.

TABELA BARWNIKÓW DO PARAFINY



BIAŁY



RÓŻOWY
Pantone 183
35-4151



CZARNY
Pantone 432
6000-01



SEPIA
Pantone 127
21-237



CZEKOLADOWY
Pantone 7509
44-2067



NIEBIESKOFIOLETOWY
Pantone 2635
60-1127



FIOLETOWY
Pantone 511
6137-61



MODRY
Pantone 2392
6103-51



ŻÓŁTY
Pantone 803
5216-10



**ZIELEŃ
BUTELKOWA**
Pantone 556
6146-74



SZARY
Pantone 400
03-4187



CZERWONY
Pantone 193
30-6087



POMARAŃCZOWY
Pantone 1495
5871-27



AMETYSTOWY
Pantone 2587
6139-65



MORSKI
Pantone 311
78-3287

PROCES PRODUKCJI

1. Wybór formy szkła
2. Opcje:
 - Parafina, воск сожowy
 - Kolor malowania szkła
 - Zapach
3. Zdobienie – kalka szklarska lub grawer
4. Akcesoria
5. Wysyłka





Black
Lily

CREATE
YOUR
MOOD

CREATE
YOUR
MOOD

Velvet
Truffle

CREATE
YOUR
MOOD



CANDLESHERE



CANDLES

CREATE
YOUR
MOOD

www.candlesphere.com

Bergamot

Rose
Jacaranda

CREATE
YOUR
MOOD



CANDLESHERE

CREATE
YOUR
MOOD

Wzornik Candlesphere: Odkryj Świat Zapachów

Witaj w fascynującym świecie zapachów, gdzie każdy słoiczek skrywa niezapomnianą przygodę aromatyczną. Wzornik Candlesphere to kolekcja 25 mini świeczek, zaprezentowanych w estetycznych i hermetycznych słoiczkach, stworzona specjalnie dla miłośników wyjątkowych doznań zapachowych.

Twoja Przygoda z Zapachami

Każdy słoiczek w Wzorniku Candlesphere jest wypełniony woskiem naturalnym lub kolorowym, który harmonijnie współgra z unikalnym aromatem. To idealna okazja, aby odkryć i eksplorować różnorodność zapachów, dostępnych w naszej kolekcji. Czy to delikatna nuta kwiatów, orzeźwiający zapach cytrusów czy też ciepły aromat przywołujący wspomnienia zimowych wieczorów – Wzornik Candlesphere daje Ci możliwość wyboru zapachu, który najlepiej pasuje do Twojego nastroju.

Eko-Dbałość o Naszą Planetę

Przykładamy ogromną wagę do dbałości o środowisko. Nasz Wzornik Candlesphere jest zapakowany w karton ekologiczny, co pozwala cieszyć się nie tylko niepowtarzalnymi zapachami, ale także poczuciem, że dokonujesz wyboru zgodnego z zasadami zrównoważonego stylu życia.

Candlesphere Samples: Discover the World of Fragrances

Welcome to the fascinating world of fragrances, where each jar conceals an unforgettable aromatic adventure. Candlesphere Patternbook is a collection of 25 mini candles, presented in aesthetically pleasing and airtight jars, created especially for lovers of unique fragrance experiences.

Your Adventure with Fragrances

Each jar in the Candlesphere Pattern is filled with natural or colored wax that harmoniously blends with a unique aroma. This is the perfect opportunity to discover and explore the variety of scents available in our collection. Whether it's a delicate floral note, a refreshing citrus scent or a warm aroma that evokes memories of winter evenings, Candlesphere's Scent Pattern gives you the opportunity to choose the fragrance that best suits your mood.

Eco-Caring for Our Planet

We place great importance on caring for the environment. Our Candlesphere Scent Pack is packaged in an eco-friendly carton, allowing you to enjoy not only unique fragrances, but also the feeling that you are making a sustainable lifestyle choice.





Fiolki to wyjątkowe próbki zapachowe stworzone specjalnie dla naszych cenionych klientów. Te małe pojemniki kryją w sobie unikalne aromaty, które pozwalają naszym klientom odkrywać różnorodność naszych produktów. Każdy fiolkowy aromat jest starannie dozowany, aby zapewnić pełne doznanie zmysłowe. Nasze fiolki stanowią doskonałą okazję do eksplorowania i wybierania ulubionych zapachów, które idealnie odpowiadają indywidualnym preferencjom.

Vials are unique fragrance samples created especially for our valued customers. These small containers hide unique aromas that allow our customers to discover the diversity of our products. Each vial aroma is carefully dosed to provide a complete sensory experience. Our vials provide the perfect opportunity to explore and select favorite fragrances that perfectly match individual preferences.







Firma Ivory Ceramics to znany producent ceramiki reklamowej, który od 25 lat zdobywa uznanie na rynku. Nie tylko specjalizuje się w ceramice reklamowej, ale również posiada własną kolekcję kubków i filiżanek, które cieszą się dużą popularnością wśród klientów.

Firma, która zaczęła jako niewielkie przedsiębiorstwo, przez lata budowała swój park maszynowy, umożliwiając sobie rozwijanie się i wprowadzanie nowych produktów na rynek. Jednym z tych produktów jest marka CANDLESPHERE, która została wprowadzona na rynek w 2020 roku. CANDLESPHERE produkuje świece reklamowe z parafiny i wosku sojowego naturalnego, co jest doskonałym rozwiązaniem dla tych, którzy cenią sobie ekologię i naturalność.

Co wyróżnia świece CANDLESPHERE, to możliwość ich 100% spersonalizowania. To oznacza, że klient może zamówić świece, które doskonale pasują do ich marki lub wydarzenia. To idealny sposób na stworzenie niezapomnianego prezentu reklamowego.

Ale to nie koniec innowacji w firmie Ivory Ceramics. Oprócz ceramiki i świec reklamowych, firma wprowadziła na rynek markę Chiaroscuro. To właśnie w ramach tej marki wytwarzane są ręcznie świece o unikalnych zapachach. Chiaroscuro to kolekcja gotowych świec. Proces produkcji odbywa się w małej manufakturze, usytuowanej w malowniczej warmińskiej miejscowości.

Podsumowując, firma Ivory Ceramics to historia sukcesu, która rozpoczęła się od ceramiki reklamowej i rozwinęła się w produkcję unikalnych świec reklamowych i zapachowych. Zawsze pozostając wierną wartościom ekologicznym i naturalnym, firma ta zdobyła zaufanie klientów, którzy cenią sobie wysoką jakość i dbałość o środowisko.

Ivory Ceramics is a well-known manufacturer of advertising ceramics, which has been gaining recognition in the market for 25 years. Not only does it specialize in advertising ceramics, but it also has its own collection of mugs and cups, which are very popular with customers. The company, which started as a small enterprise, has built up its machinery over the years, enabling it to expand and introduce new products to the market. One of these products is the CANDLESPHERE brand, which was launched in 2020. CANDLESPHERE produces advertising candles from paraffin and natural soy wax, which is perfect for those who value ecology and naturalness.

What sets CANDLESPHERE candles apart is that they can be 100% personalized. This means that customers can order candles that perfectly match their brand or event. This is the perfect way to create a memorable promotional gift.

But that's not the end of Ivory Ceramics' innovations. In addition to ceramics and advertising candles, the company has launched the Chiaroscuro brand. It is within this brand that candles with unique fragrances are handmade. Chiaroscuro is a collection of finished candles. The production process takes place in a small manufactory, located in a picturesque Warmian village.

In summary, Ivory Ceramics is a success story that began with advertising ceramics and developed into the production of unique advertising and scented candles. Always staying true to ecological and natural values, the company has earned the trust of customers who value high quality and care for the environment.



CANDLESPHERE
enlight your brand

chiaroscuro

SOY CANDLE





chiaroscuro

SOY CANDLE

POZNAJ ŚWIAT CHIAROSCURO

Zapalając świecę Chiaroscuro w swoim prywatnym zakątku, wprowadzasz do swojego domu produkt wyjątkowy. Nasze świece są stworzone zgodnie z polityką Zero Waste, opartą na wiedzy i doświadczeniu, przy użyciu ekologicznych surowców.

Wosk sojowy używany w naszych wyrobach jest w 100% ekologiczny i pozyskiwany w sposób naturalny z nasion soi. Jest biodegradowalny, nie zanieczyszcza środowiska, jest przyjazny dla alergików, nie kopci i nie wydziela szkodliwych toksyn podczas spalania. Świece sojowe palą się dwukrotnie dłużej niż ogólnodostępne świece parafinowe.

Prywatnie, żyjemy w zgodzie z naturą i dlatego chcemy, aby CHIAROSCURO również przestrzegało tych zasad. Nasza produkcja jest ręczna, a zapachy opierają się na naturalnych roślinnych i kwiatowych kompozycjach. Nasze knoty wykonane są z czystej bawełny.

Wosk sojowy używany w naszych wyrobach jest w 100% ekologiczny i pozyskiwany w sposób naturalny z nasion soi. Jest biodegradowalny, nie zanieczyszcza środowiska, jest przyjazny dla alergików, nie kopci i nie wydziela szkodliwych toksyn podczas spalania. Świece sojowe palą się dwukrotnie dłużej niż ogólnodostępne świece parafinowe.

Prywatnie, żyjemy w zgodzie z naturą i dlatego chcemy, aby CHIAROSCURO również przestrzegało tych zasad. Nasza produkcja jest ręczna, a zapachy opierają się na naturalnych roślinnych i kwiatowych kompozycjach. Nasze knoty wykonane są z czystej bawełny.

When you light a Chiaroscuro candle in your private corner, you bring a unique product into your home. Our candles are created in accordance with our Zero Waste policy, based on knowledge and experience, using eco-friendly raw materials.

The soy wax used in our products is 100% organic and naturally derived from soybeans. It is biodegradable, does not pollute the environment, is allergy-friendly, does not smoke and does not emit harmful toxins when burned. Soy candles burn twice as long as widely available paraffin candles.

Privately, we live in harmony with nature, which is why we want CHIAROSCURO to follow these principles as well. Our production is handmade, and our fragrances are based on natural plant and floral compositions. Our wicks are made of pure cotton.

The soy wax used in our products is 100% organic and naturally derived from soybeans. It is biodegradable, does not pollute the environment, is allergy-friendly, does not smoke and does not emit harmful toxins when burned. Soy candles burn twice as long as widely available paraffin candles.

Privately, we live in harmony with nature, which is why we want CHIAROSCURO to follow these principles as well. Our production is handmade, and our fragrances are based on natural plant and floral compositions. Our wicks are made of pure cotton.



